

FAR

BOLOGNA
ITALY



S.r.l.



| Listino Prezzi | Price List | Liste de Prix | Preisliste | Lista de Precios | Cennik | Прейскурант

MADE IN ITALY





Rivettatrici per rivetti a strappo

RIVETING TOOLS FOR BLIND RIVETS > OUTILS DE POSE POUR RIVETS
 WERKZEUGE FÜR BLINDNIETE > REMACHADORAS PARA REMACHES
 NITOWNICE DO NITÓW ZRYWALNYCH > ЗАКЛЕПЫВАЮЩИЕ
 ИНСТРУМЕНТЫ ДЛЯ ГЛУХИХ ЗАКЛЕПОК

81



Rivettatrici per inserti filettati

RIVETING TOOLS FOR THREADED INSERTS > OUTILS DE POSE POUR INSERTS FILETÉS
 WERKZEUGE FÜR BLINDNIETMUTTERN > REMACHADORAS PARA TUERCAS REMACHABLES
 NITOWNICE DO NITONAKRĘTEK > ЗАКЛЕПЫВАЮЩИЙ ИНСТРУМЕНТ ДЛЯ ВСТАВОК
 С РЕЗЬБОЙ

99

Gli articoli riportati nel presente catalogo sono conformi alla direttiva macchine 2006/42/CE.

The items of this catalogue are in compliance with tools directive 2006/42/CE.

Les articles reportés dans le présent catalogue sont conformes à la directive machines 2006/42/CE.

Die in diesem Katalog beschriebenen Artikel sind gemäss EG-Richtlinie 2006/42/CE für Maschinen.

Los artículos mencionados en el presente catálogo son de conformidad con la Norma Máquinas 2006/42/CE.

Produkty prezentowane w katalogu są zgodne z dyrektywą maszynową 2006/42/CE.

Изделия, которые входят в данный каталог продукции соответствуют требованиям директивы машин 2006/42/CE.







Rivettatrici per rivetti a strappo

*RIVETING TOOLS FOR BLIND RIVETS
OUTILS DE POSE POUR RIVETS
WERKZEUGE FÜR BLINDNIETE
REMACHADORAS PARA REMACHES
NITOWNICE DO NITÓW ZRYWALNYCH
ЗАКЛЕПЫВАЮЩИЕ ИНСТРУМЕНТЫ ДЛЯ ГЛУХИХ ЗАКЛЕПОК*



REMACHADORAS PARA REMACHES
 NITOWNICE DO NITÓW ZRYWALNYCH
 ЗАКЛЕПЫВАЮЩИЕ ИНСТРУМЕНТЫ ДЛЯ ГЛУХИХ ЗАКЛЕПОК

RIVETING TOOLS FOR BLIND RIVETS
 OUTILS DE POSE POUR RIVETS
 WERKZEUGE FÜR BLINDNIETE

K1

COD. 700001

€ 20,00

gr. 500



Ø	Aluminio	Rame	Acciaio	Acciaio inox	CuNi
	Aluminium Aluminium Alu Aluminio Aluminium Алюминий	Copper Cuivre Kupfer Cobre Miedź Медь	Steel Acier Stahl Acero Stal Сталь	Stainless steel Acier inoxydable Edelstahl Acero inoxidable Stal Inox Нерж Сталь	
2,4	•				
3	•				
3,2	•	•	•	•	•
3,4	•	•			
4	•	•	•	•	•
4,8/5	•				
6					
6,4					
7,8					

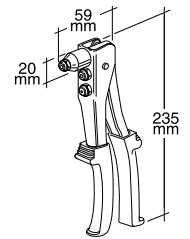

K39

COD. 700039

€ 39,00

gr. 550



Ø	Aluminio	Rame	Acciaio	Acciaio inox	CuNi
	Aluminium Aluminium Alu Aluminio Aluminium Алюминий	Copper Cuivre Kupfer Cobre Miedź Медь	Steel Acier Stahl Acero Stal Сталь	Stainless steel Acier inoxydable Edelstahl Acero inoxidable Stal Inox Нерж Сталь	
2,4	•				
3	•	•	•	•	
3,2	•	•	•	•	•
3,4	•	•			
4	•	•	•	•	•
4,8/5	•	•	•	•	•
6					
6,4					
7,8					

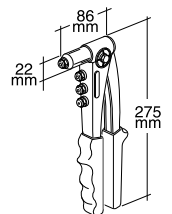

K14

COD. 700014

€ 61,00

gr. 1000



Ø	Aluminio	Rame	Acciaio	Acciaio inox	CuNi
	Aluminium Aluminium Alu Aluminio Aluminium Алюминий	Copper Cuivre Kupfer Cobre Miedź Медь	Steel Acier Stahl Acero Stal Сталь	Stainless steel Acier inoxydable Edelstahl Acero inoxidable Stal Inox Нерж Сталь	
2,4	•				
3	•	•	•	•	
3,2	•	•	•	•	•
3,4	•	•			
4	•	•	•	•	•
4,8/5	•	•	•	•	•
6					
6,4					
7,8					

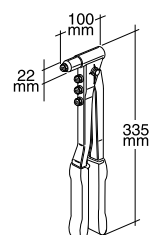

Rivettatrici per rivetti a strappo

RIVETING TOOLS FOR BLIND RIVETS
 OUTILS DE POSE POUR RIVETS
 WERKZEUGE FÜR BLINDNIETE

REMACHADORAS PARA REMACHES
 NITOWNICE DO NITÓW ZRYWALNYCH
 ЗАКЛЕПЫВАЮЩИЕ ИНСТРУМЕНТЫ ДЛЯ ГЛУХИХ ЗАКЛЕПОК

K20/95 COD. 700020,95 € 89,00 gr. 1700



Ø	Alluminio Aluminium Alu Aluminio Aluminium Алюминий	Rame Copper Cuivre Kupfer Cobre Miedź Медь	Acciaio Steel Acier Stahl Acero Stal Сталь	Acciaio inox Stainless steel Acier inoxydable Edelstahl Acero inoxidable Stal Inox Нерж Сталь	CuNi	FARBOLT MAGNA-LOK® MONOBOLT
2,4	•					
3	•		•	•		
3,2	•	•	•	•	•	
3,4	•	•				
4	•	•	•	•	•	
4,8/5	•	•	•	•	•	• *
6	•		•	•		
6,4	•		•	•		
7,8	•					

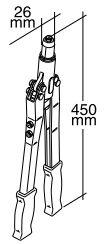

* Vedi pag.98 / See page 98 / Voir page 98 / S. Seite 98 / Véase pág. 98 / Patrz str. 98 / См. стр. 98

K35F COD. 700035F € 148,00 gr. 2400

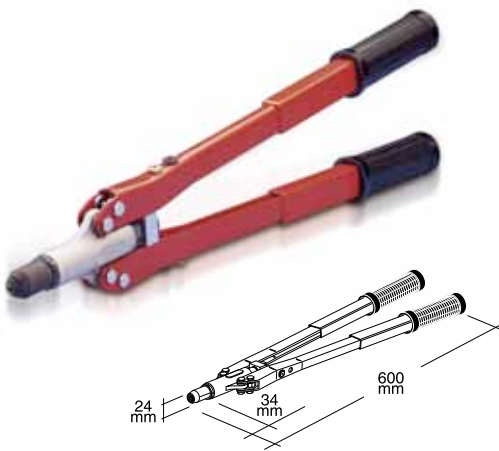

- Rivettatrice per l'utilizzo di FARBOLT, MAGNA-LOK®, MONOBOLT® e altri rivetti di tipo strutturale con Ø 4,8 e Ø 6,4
- Riveting tool for fastening FARBOLT, MAGNA-LOK®, MONOBOLT® and other structural rivets with Ø 4,8 and Ø 6,4
- Outil de pose pour FARBOLT, MAGNA-LOK®, MONOBOLT® et d'autres rivets de structure avec Ø 4,8 et Ø 6,4
- Nietwerkzeug für die Vernietung von FARBOLT, MAGNA-LOK®, MONOBOLT® und weiteren strukturellen Blindniete mit Ø 4,8 und Ø 6,4
- Remachadora para la instalación de FARBOLT, MAGNA-LOK®, MONOBOLT® y otros remaches estructurales con Ø 4,8 y Ø 6,4
- Nitownica przeznaczona do nitów typu FARBOLT, MAGNA-LOK®, MONOBOLT® i innych nitów strukturalnych o średnicy Ø 4,8 (3/16") i Ø 6,4 (1/4")
- Заклепывающий инструмент предназначенный для FARBOLT, MAGNA-LOK®, MONOBOLT® и других структурных заклепок размером Ø 4,8 (3/16") и Ø 6,4 (1/4")

K5/96 COD. 700005096 € 93,00 gr. 1750



Ø	Alluminio Aluminium Alu Aluminio Aluminium Алюминий	Rame Copper Cuivre Kupfer Cobre Miedź Медь	Acciaio Steel Acier Stahl Acero Stal Сталь	Acciaio inox Stainless steel Acier inoxydable Edelstahl Acero inoxidable Stal Inox Нерж Сталь	CuNi	FARBOLT MAGNA-LOK® MONOBOLT
2,4	•					
3	•		•	•		
3,2	•	•	•	•	•	
3,4	•	•				
4	•	•	•	•	•	
4,8/5	•	•	•	•	•	• *
6	•		•	•		
6,4	•					
7,8						

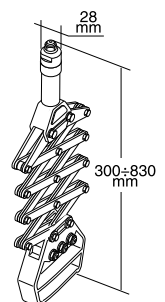

* Vedi pag.98 / See page 98 / Voir page 98 / S. Seite 98 / Véase pág. 98 / Patrz str. 98 / См. стр. 98

REMACHADORAS PARA REMACHES
NITOWNICE DO NITÓW ZRYWALNYCH
ЗАКЛЕПЫВАЮЩИЕ ИНСТРУМЕНТЫ ДЛЯ ГЛУХИХ ЗАКЛЕПОК

RIVETING TOOLS FOR BLIND RIVETS
OUTILS DE POSE POUR RIVETS
WERKZEUGE FÜR BLINDNIETE

Mod. EXTRA



- **Confezione contenente rivetti assortiti diametro 3 ÷ 4,8 in lega di alluminio; viene fornita, secondo richiesta, completa di una rivettatrice tra quelle specificate in tabella.**
- Case containing assorted aluminium rivets D. 3 ÷ 4,8. It can be supplied equipped with any of the tools shown in the table below.
- Kit comprenant un assortiment se composant de rivets en aluminium diamètre 3÷4,8. Ce kit peut être fourni équipé d'un des outils indiqués dans la table ci-dessus.
- Die Packung enthält ein Nietesortiment - Durchmesser 3 ÷ 4,8 aus Aluminium; auf Anfrage komplettiert durch eine Nietmaschine, aus den der Tabelle.
- Embalaje contenente remaches surtidos diámetro 3 ÷ 4,8 en aluminio; es abastecido, sobre pedido, completo de una remachadora entre las que se especifican en la tabla.
- Do wybranych modeli nitownic ręcznych (K1, K39, K14, K5/96) dołączany jest zestaw nitów aluminiowych o średnicy od Ø 3 mm do 4,8 mm.
- Набор содержащий специально подобранные заклепки диаметром Ø 3 ÷ 4,8. Можете дополнить его любым из нижеуказанных инструментов.

Codice Code / Code Code / Código Kod / Код	Con Rivettatrice: With tool: / Avec pince: Mit Werkzeug: / Con remachadora: Z nitownicą: / С инструментом:	€
705001	K1	41,20
705063	K39	69,00
705006	K14	93,70

RAC 83/95

COD. 700083,95

€ 203,00

gr. 1500



- Rivettatrice pneumatica.
- Pneumatic tool.
- Outil de pose pneumatique.
- Pneumatisches Werkzeug.
- Remachadora neumática.
- Nitownica pneumatyczna.
- Пневматический пистолет.

Ø	Alluminio Aluminium Aluminium Alu Aluminio Aluminium Алюминий	Rame Copper Cuivre Kupfer Alu Cobre Miedź Медь	Acciaio Steel Acier Stahl Acero Stal Сталь	Acciaio inox Stainless steel Acier inoxydable Edelstahl Acero inoxidable Stal Inox Нерж Сталь	CuNi
2,4	•				
3	•	•	•	•	
3,2	•	•	•	•	•
3,4	•	•			
4	•	•	•	•	•
4,8/5	•				
6					
6,4					
7,8					

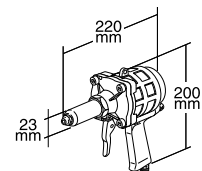

RAC 83/AX

COD. 70AX83

€ 270,00

gr. 1750



- Rivettatrice pneumatica con trattenuta del rivetto e recupero del chiodo tranciato.
- Pneumatic tool with rivet holding and nail recovery.
- Outil de pose pneumatique avec retenue du rivet et récupération des clous.
- Pneumatisches Werkzeug mit Nietdorn-Absaugvorrichtung und Auffangbehälter.
- Remachadora neumática con retención del remache y recuperación del clavo cortado.
- Nitownica pneumatyczna z pojemnikiem na zerwane gwoździe.
- Пневматический пистолет с функциями задержки заклепки и возвратом отрезанного гвоздя.

Ø	Alluminio Aluminium Aluminium Alu Aluminio Aluminium Алюминий	Rame Copper Cuivre Kupfer Alu Cobre Miedź Медь	Acciaio Steel Acier Stahl Acero Stal Сталь	Acciaio inox Stainless steel Acier inoxydable Edelstahl Acero inoxidable Stal Inox Нерж Сталь	CuNi
2,4	•				
3	•	•	•	•	
3,2	•	•	•	•	•
3,4	•	•			
4	•	•	•	•	•
4,8/5	•				
6					
6,4					
7,8					

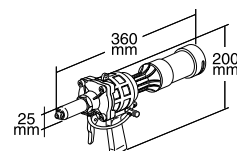

Rivettatrici per rivetti a strappo

RIVETING TOOLS FOR BLIND RIVETS
 OUTILS DE POSE POUR RIVETS
 WERKZEUGE FÜR BLINDNIETE

REMACHADORAS PARA REMACHES
 NITOWNICE DO NITÓW ZRYWALNYCH
 ЗАКЛЕПЫВАЮЩИЕ ИНСТРУМЕНТЫ ДЛЯ ГЛУХИХ ЗАКЛЕПОК

RAC 185

COD. 700185

€ 400,00

gr. 2080



- Rivettatrice pneumatica con trattenuta del rivetto e recupero del chiodo tranciato.
- Pneumatic tool with rivet holding and nail recovery.
- Outil de pose pneumatique avec retenue du rivet et récupération des clous.
- Pneumatisches Werkzeug mit Nietdorn-Absaugvorrichtung und Auffangbehälter.
- Remachadora neumática con retención del remache y recuperación del clavo cortado.
- Nitownica pneumatyczna z pojemnikiem na zerwane gwoździe.
- Пневматический пистолет с функциями задержки заклепки и возвратом отрезанного гвоздя.

Ø	Alluminio/Aluminium Aluminium / Alu Aluminio / Aluminium Алюминий	Rame / Copper Cuivre / Kupfer Cobre / Miedź Медь	Acciaio / Steel Acier / Stahl Acero / Stal Сталь	Acciaio inox / Stainless steel Acier inoxydable / Edelstahl Acero inoxidable / Stal Inox Нерж Сталь	CuNi
2,4	•				
3	•	•	•	•	
3,2	•	•	•	•	•
3,4	•	•			
4	•	•	•	•	•
4,8/5	•				
6					
6,4					
7,8					

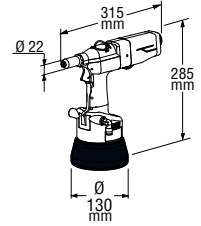

DISPONIBILE DA DICEMBRE 2011 / AVAILABLE FROM DECEMBER 2011 / DISPONIBLE A PARTIR DE DECEMBRE 2011 / VERFUEGBAR AB DEZEMBER 2011 / DISPONIBLE A PARTIR DE DICIEMBRE 2011 / DOSTĘPNE OD GRUDNIA 2011 / В НАЛИЧИИ С ДЕКАБРЯ 2011 ГОДА

RAC 210

COD. 700210

€ 496,20

gr. 1750



- Rivettatrice oleopneumatica con trattenuta del rivetto e recupero del chiodo tranciato.
- Hydropneumatic tool with holding of the rivet and nail recovery.
- Outil de pose oléopneumatique avec retenue du rivet et récupération des clous.
- Öl-pneumatisches Werkzeug mit Nietdorn-Absaugvorrichtung und Auffangbehälter.
- Remachadora oleoneumática con retención del remache y recuperación del clavo cortado.
- Nitownica pneumatyczna z pojemnikiem na zerwane gwoździe.
- Гидропневматический пистолет с функциями задержки заклепки и возвратом отрезанного гвоздя.

Ø	Alluminio Aluminium Aluminium Alu Aluminio Aluminium Алюминий	Rame Copper Cuivre Kupfer Cobre Miedź Медь	Acciaio Steel Acier Stahl Acero Stal Сталь	Acciaio inox Stainless steel Acier inoxydable Edelstahl Acero inoxidable Stal Inox Нерж Сталь	CuNi
2,4	•				
3	•	•	•	•	
3,2	•	•	•	•	•
3,4	•	•			
4	•	•	•	•	•
4,8/5	•				
6					
6,4					
7,8					

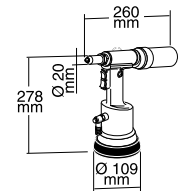

RAC 180

COD. 700180

€ 568,00

gr. 2050



- Rivettatrice oleopneumatica con trattenuta del rivetto e recupero del chiodo tranciato.
- Hydropneumatic tool with holding of the rivet and nail recovery.
- Outil de pose oléopneumatique avec retenue du rivet et récupération des clous.
- Öl-pneumatisches Werkzeug mit Nietdorn-Absaugvorrichtung und Auffangbehälter.
- Remachadora oleoneumática con retención del remache y recuperación del clavo cortado.
- Nitownica pneumatyczna z pojemnikiem na zerwane gwoździe.
- Гидропневматический пистолет с функциями задержки заклепки и возвратом отрезанного гвоздя.

Ø	Alluminio Aluminium Aluminium Alu Aluminio Aluminium Алюминий	Rame Copper Cuivre Kupfer Cobre Miedź Медь	Acciaio Steel Acier Stahl Acero Stal Сталь	Acciaio inox Stainless steel Acier inoxydable Edelstahl Acero inoxidable Stal Inox Нерж Сталь	CuNi	FARBOLT MAGNA-LOK® MONOBOLT®
2,4	•					
3	•	•	•	•		
3,2	•	•	•	•	•	
3,4	•	•				
4	•	•	•	•	•	
4,8/5	•	•	•	•	•	•*
6	•					
6,4						
7,8						

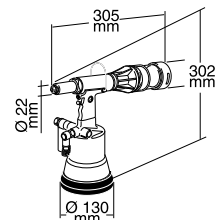

* Vedi pag.98 / See page 98 / Voir page 98 / S. Seite 98 / Véase pág. 98 / Patrz str. 98 / См. стр. 98

REMACHADORAS PARA REMACHES
 NITOWNICE DO NITÓW ZRYWALNYCH
 ЗАКЛЕПЫВАЮЩИЕ ИНСТРУМЕНТЫ ДЛЯ ГЛУХИХ ЗАКЛЕПОК

RIVETING TOOLS FOR BLIND RIVETS
 OUTILS DE POSE POUR RIVETS
 WERKZEUGE FÜR BLINDNIETE

RAC 171

COD. 700171

€ 790,00

gr. 2930



- Rivettatrice oleopneumatica con trattenuta del rivetto e recupero del chiodo tranciato per rivetti a strappo e rivetti strutturali FARBOLT, MAGNA-LOK® e MONOBOLT® 3/16" - 1/4" e similari.
- Hydropneumatic tool with holding of the rivet and nail recovery for blind rivets and structural rivets FARBOLT, MAGNA-LOK® and MONOBOLT® 3/16" - 1/4" and similar.
- Outil de pose oléopneumatique avec retenue du rivet et récupération des clous pour les rivets aveugles et les rivets de structure FARBOLT, MAGNA-LOK® et MONOBOLT® 3/16" - 1/4" et similaires.
- Ölneumatisches Werkzeug mit Nietdorn-Absaugvorrichtung und Auffangbehälter für Blindniete und strukturelle Blindniete FARBOLT, MAGNA-LOK® und MONOBOLT® 3/16" - 1/4" und ähnliche.
- Remachadora oleoneumática con retención del remache y recuperación del clavo cortado para remaches y remaches estructurales FARBOLT, MAGNA-LOK®, MONOBOLT® 3/16" - 1/4" y similares.
- Nitownica pneumatyczna z pojemnikiem na zerwane gwoździe, do grubych nitów zrywalnych oraz nitów strukturalnych typu FARBOLT, MAGNA-LOK®, MONOBOLT® Ø 4,8 (3/16") - Ø 6,4 (1/4").
- Гидропневматический пистолет с функциями задержки заклепки и возвратом отрезанного гвоздя для глухих заклепок и структурных заклепок FARBOLT, MAGNA-LOK® и MONOBOLT® Ø 4,8 (3/16") - Ø 6,4 (1/4") и схожих.

Ø	Alluminio Aluminium Aluminium Alu Aluminio Aluminium Алюминий	Rame Copper Cuivre Kupfer Cobre Miedź Медь	Acciaio Steel Stahl Acero Stal Сталь	Acciaio inox Stainless steel Acier inoxydable Edelstahl Acero inoxidable Stal Inox Нерж Сталь	CuNi	FARBOLT MAGNA-LOK® MONOBOLT®
2,4						
3						
3,2						
3,4						
4						
4,8/5		•	•	•	•	•
6	•	•	•	•	•	•
6,4	•		•	•		•
7,8	•					

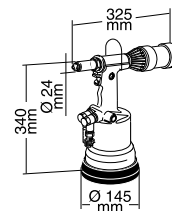

**ACCESSORI IN DOTAZIONE / SUPPLIED ACCESSORIES / ACCESSOIRES
 FOURNIS / ZUBEHÖR AUSGESTATTET / ACCESORIOS SUMINISTRADOS
 DOŁĄCZONE WYPOSAŻENIE / ПОСТАВЛЯЕМОЕ ОБОРУДОВАНИЕ**



Farbolt	Ø 4,8 (3/16")	713213	711356	717016
Farbolt	Ø 6,4 (1/4")	713213	711356	717015
Tamp	Ø 6,4	713213	711356	717019
Inox	Ø 6,4	713213	711356	717019

Rivettatrici per rivetti a strappo

RIVETING TOOLS FOR BLIND RIVETS

OUTILS DE POSE POUR RIVETS

WERKZEUGE FÜR BLINDNIETE

REMACHADORAS PARA REMACHES

NITOWNICE DO NITÓW ZRYWALNYCH

ЗАКЛЕПЫВАЮЩИЕ ИНСТРУМЕНТЫ ДЛЯ ГЛУХИХ ЗАКЛЕПОК

- **RAC 2200 - RAC 3000: rivettatrici oleopneumatiche; booster di potenza separato dal corpo rivettatrice. Sono particolarmente indicate per impieghi in catene di montaggio.**
- *RAC 2200 - RAC 3000: hydropneumatic tools; booster power apart the body tool. They are particularly suitable to be used in the assembly line.*
- *RAC 2200 - RAC 3000: riveteuses oléopneumatiques, bosster de puissance séparé du corps de la riveteuse. Elles sont particulièrement indiquées pour une utilisation sur les chaînes de montage.*
- *RAC 2200 - RAC 3000: Pneumatisch-hydraulische Werkzeuge; Power Booster getrennt von Maschinekörper. Sie sind geeignet besonders für Anwendungen in Montageband.*
- *RAC 2200 - RAC 3000 Remachadoras oleoneumáticas; booster de potencia separado dal cuerpo de la remachadora. Son adecuadas de manera particular para empleos en cadena de montaje.*
- *RAC 2200 - RAC 3000: narzędzie hydropneumatyczne; siłownik poza pistoletem nitującym. Narzędzie zalecane do użytku na liniach montażowych.*
- *RAC 2200 - RAC 3000: масляно – пневматический заклёпывающий аппарат; бустер (booster) отделён от корпуса машины. Данные аппараты особенно хорошо приспособлены для использования на сборочном конвейере.*

RAC 2200

COD. 702200

€ 1.514,00

gr. 5600



Ø	Aluminio	Rame	Acciaio	Acciaio inox	CuNi	FARBOLT MAGNA-LOK® MONOBOLT®
	Aluminium	Copper	Steel	Stainless steel		
	Aluminium	Cuivre	Acier	Acier inoxydable		
	Alu	Kupfer	Stahl	Edelstahl		
	Aluminio	Cobre	Acero	Acero inoxidable		
	Aluminium	Miedz	Stal	Stal Inox		
	Алюминий	Медь	Сталь	Нерж Сталь		
2,4	•					
3	•	•	•	•		
3,2	•	•	•	•	•	
3,4	•	•				
4	•	•	•	•	•	
4,8/5	•	•	•	•	•	•*
6	•					
6,4						
7,8						

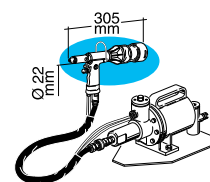

* Vedi pag.98 / See page 98 / Voir page 98 / S. Seite 98 / Véase pág. 98 / Patrz str. 98 / См. стр. 98

RAC 3000

COD. 703000

€ 1.900,00

gr. 8588



Ø	Aluminio	Rame	Acciaio	Acciaio inox	CuNi	FARBOLT MAGNA-LOK® MONOBOLT®
	Aluminium	Copper	Steel	Stainless steel		
	Aluminium	Cuivre	Acier	Acier inoxydable		
	Alu	Kupfer	Stahl	Edelstahl		
	Aluminio	Cobre	Acero	Acero inoxidable		
	Aluminium	Miedz	Stal	Stal Inox		
	Алюминий	Медь	Сталь	Нерж Сталь		
2,4						
3						
3,2						
3,4						
4						
4,8/5		•	•	•	•	•
6	•	•	•	•		
6,4	•		•	•		•
7,8	•					

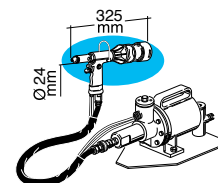

REMACHADORAS PARA REMACHES
NITOWNICE DO NITÓW ZRYWALNYCH
ЗАКЛЕПЫВАЮЩИЕ ИНСТРУМЕНТЫ ДЛЯ ГЛУХИХ ЗАКЛЕПОК

RIVETING TOOLS FOR BLIND RIVETS
OUTILS DE POSE POUR RIVETS
WERKZEUGE FÜR BLINDNIETE

RAC 230

COD. 700230

€ 475,00

gr. 1660

- Rivettatrice oleopneumatica verticale con trattenuta del rivetto.
- Standing hydropneumatic tool with holding of the rivet.
- Riveteuse oléopneumatique verticale avec retenue du rivet.
- Vertikales ölneumatisches Werkzeug mit Nietdorn-Absaugvorrichtung.

- Remachadora oleoneumática vertical con retención del remache.
- Nitownica pneumatyczna pionowa z funkcją zatrzymania gwoźdźdza.
- Вертикальный гидропневматический инструмент с функциями задержки заклепки.

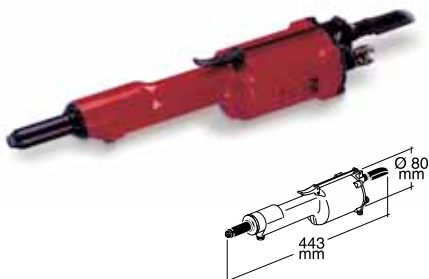

Ø	Alluminio Aluminium Aluminium Alu Aluminio Aluminium Алюминий	Rame Copper Cuivre Kupfer Cobre Miedz Медь	Acciaio Steel Acier Stahl Acero Stal Сталь	Acciaio inox Stainless steel Acier inoxydable Edelstahl Acero inoxidable Stal Inox Нерж Сталь	CuNi	FARBOLT MAGNA-LOK® MONOBOLT®
2,4	•					
3	•	•	•	•		
3,2	•	•	•	•	•	
3,4	•	•				
4	•	•	•	•	•	
4,8/5	•	•	•	•	•	•*
6						
6,4						
7,8						

* Vedi pag.98 / See page 98 / Voir page 98 / S. Seite 98 / Véase pág. 98 / Patrz str. 98 / См. стр. 98

FHU 05

COD. 70FHU05

€ 883,00

gr. 2650



- Attrezzo per l'installazione del C6L®, Magna Grip® e rivetti strutturali.
- Tool for installing C6L®, Magna Grip® and structural rivets.
- Outil pour la pose de C6L®, Magna Grip® et rivets de structure.
- Werkzeug für Montage von C6L®, Magna Grip® und strukturellen Blindnieten.
- Herramienta para la instalación de C6L®, Magna Grip® y remaches estructurales.
- Nitownica pneumatyczna przeznaczona do montażu śrub typu C6L®, Magna Grip® oraz nitów strukturalnych.
- Приспособление для установки C6L®, Magna Grip® и структурных заклепок.

TESTE UTILIZZABILI SU RIVETTATRICE FHU 05

HEADS FOR FHU 05 RIVETING TOOL / TETES POUR OUTIL DE POSE FHU 05 / KÖPFE FÜR WERKZEUG FHU 05 / CABEZAS PARA TRABAJOS CON REMACHADORA FHU 05 / GŁOWICE DO MONTAŻU NA NITOWNICY FHU 05 / ГОЛОВКИ ДЛЯ ИНСТРУМЕНТА FHU 05

C6L® - AVDELOK®

e similari / and similar / et similaires
und ähnliche / y similares / i podobne / и схожие

Ø	Codice Code / Code / Kode / Código / Kod / Код	€
4,8 mm (3/16")	713220	650,00
6,4 mm (1/4")	713203	650,00

MAGNA GRIP® - MAX LOK®

e similari / and similar / et similaires
und ähnliche / y similares / i podobne / и схожие

Ø	Codice Code / Code / Kode / Código / Kod / Код	€
4,8 mm (3/16")	713204	650,00
6,4 mm (1/4")	713205	650,00

ORLOCK®

Ø	Codice Code / Code / Kode / Código / Kod / Код	€
7,8 mm	720037	295,00

HEMLOK® - ORLOCK® - MAGNA BULB®

Ø	Codice Code / Code / Kode / Código / Kod / Код	€
6,4 mm	720038	256,00

BULLONI A STRAPPO PIN & COLLAR / BOULONS À SERTIR / SCHLISSRINGBOLZEN PERNO Y COLLAR / ŚRUBY ZRYWALNE / БОЛТЫ



RIVETTI STRUTTURALI STRUCTURAL RIVETS / RIVETS DE STRUCTURE / STRUKTURELLE BLINDNIETE REMACHES ESTRUCTURALES / NITY STRUKTURALNE / СТРУКТУРНЫЕ ЗАКЛЕПКИ



Rivettatrici per rivetti a strappo

RIVETING TOOLS FOR BLIND RIVETS
 OUTILS DE POSE POUR RIVETS
 WERKZEUGE FÜR BLINDNIETE

REMACHADORAS PARA REMACHES
 NITOWNICE DO NITÓW ZRYWALNYCH
 ЗАКЛЕПЫВАЮЩИЕ ИНСТРУМЕНТЫ ДЛЯ ГЛУХИХ ЗАКЛЕПОК

RAC 2500P

COD. 702500/1

€ 2.841,00

gr. 4000



- Rivettatrice oleopneumatica con testa di ridottissime dimensioni con comando a pulsante sull'impugnatura dell'utensile.
Particolarmente indicata nell'utilizzo in spazi angusti e disagiati.
- Hydropneumatic tool with reduced head and push-button control on the tool handgrip. Suitable for use in confined and narrow spaces.
- Outil oléopneumatique avec une tête très petite et commande à bouton-poussoir située sur la poignée de l'outil. Approprié pour une utilisation dans des endroits étroits et difficiles d'accès.
- Öl-pneumatisches Werkzeug mit verkleinertem Kopf und Knopfauflöser am Werkzeuggriff. Für die Verwendung an schwer zugänglichen Stellen geeignet.
- Remachadora oleoneumática con cabeza de limitadas dimensiones y mando a pulsador sobre la empuñadura de la remachadora. Adecuada al trabajo en espacios pequeños o incómodos.
- Nitownica pneumatyczna uruchamiana przyciskiem umieszczonym w uchwycie. Polecana do miejsc trudno dostępnych.
- Гидропневматический заклепывающий инструмент с головкой мелкого размера и командной кнопкой на рукоятке. Удобен при использовании в узких и неудобных пространствах.

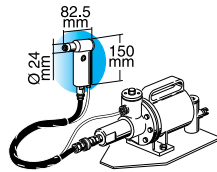

Ø	Alluminio Aluminium Aluminium Alu Aluminio Aluminium Алюминий	Rame Copper Cuivre Kupfer Cobre Miedź Медь	Acciaio Steel Acier Stahl Acero Stal Сталь	Acciaio inox Stainless steel Acier inoxydable Edelstahl Acero inoxidable Stal Inox Нерж Сталь	CuNi
2,4	•				
3	•	•	•	•	
3,2	•	•	•	•	•
3,4	•	•			
4	•	•	•	•	•
4,8/5	•	•	•	•	•
6	•				
6,4					
7,8					

RAC 2500

COD. 702500

- Rivettatrice oleopneumatica con comando a pedale.
- Hydropneumatic tool with foot control lever.
- Outil oléopneumatique à commande à pied.
- Öl-pneumatisches Werkzeug mit Fußauslöser.
- Remachadora oleoneumática con mando a pedal.
- Nitownica hydropneumatyczna, sterowanie za pomocą pedału.
- Гидропневматический заклепывающий педальный инструмент.



- > Fornibile a richiesta
- > Available on request
- > Disponible sur demande
- > Auf Anfrage erhältlich
- > Disponible sobre pedido
- > Dostępna na zamówienie
- > Доступен по заказу

REMACHADORAS PARA REMACHES
 NITOWNICE DO NITÓW ZRYWALNYCH
 ЗАКЛЕПЫВАЮЩИЕ ИНСТРУМЕНТЫ ДЛЯ ГЛУХИХ ЗАКЛЕПОК

RIVETING TOOLS FOR BLIND RIVETS
 OUTILS DE POSE POUR RIVETS
 WERKZEUGE FÜR BLINDNIETE



- Unità base per rivettature multiple con rivetti a strappo.**
 Rivettatrice oleopneumatica per rivetti a strappo $\varnothing 2,4 \div 6$ (quest'ultimo solo in alluminio). L'unità può essere fornita con comando a pedale o a doppio pulsante; in caso di applicazioni con più di una unità, dette possono essere posizionate su un banco di lavoro (seguendo le specifiche del cliente) con interassi fissi o variabili superiori a 40 mm.
- Main unit for multiple rivetings with blind rivets.**
 Hydropneumatic riveting machine for blind rivets $\varnothing 2,4 \div 6$ (the last one in aluminium only). The unit can be supplied with pedal control or double button control; for application with more than one unit, these can be positioned on a working bench (following customer's specification) with fixed or variable axle bases over 40 mm.
- Unité de base pour rivetages multiples avec rivets.**
 Riveteuse oléopneumatique pour rivets $\varnothing 2,4 \div 6$ ($\varnothing 6$ uniquement en aluminium). L'unité peut être livrée soit avec commande au pied soit avec commande à double bouton-poussoir. Dans le cas d'applications avec plusieurs unités, celles-ci peuvent être montées sur un banc de travail (en fonction des caractéristiques du client) avec un entraxe minimum de 40 mm.
- Grundeinheit für vielfache Vernietungen mit Blindnieten.**
 Ölpneumatische Nietmaschine für Blindniete $\varnothing 2,4 \div 6$ (jedoch diese nur aus Aluminium). Die Einheit ist mit Fußauslöser oder Doppelknopfsteuerung erhältlich. Beim Gebrauch mit mehr als einer Einheit können sie auf einer Werkbank (nach den Kundenspezifikationen) mit festem oder variablem Achsabstand über 40 mm positioniert werden.
- Unidad base para remachadoras Múltiples con remaches.**
 Remachadora oleoneumática para remaches $\varnothing 2,4 \div 6$ (este último solo en aluminio). La unidad puede ser entregada con mando a pedal o a doble pulsador; en caso de aplicaciones con más de una unidad, las mismas pueden ser posicionadas sobre un banco de trabajo (respetando las especificaciones del cliente) con distancia entre ejes fijos o variables superiores a 40 mm.
- Nitownica pneumatyczna stacjonarna, pozwalająca na jednoczesne, wielopunktowe nitowanie.** Przystosowana do pracy z nitami $\varnothing 2,4 \div 6$ mm (nity $\varnothing 6$ tylko aluminiowe). Nitownica może być uruchamiana przyciskiem pedałowym lub przyciskiem na tablicy sterowniczej. W przypadku użycia kilku nitownic montowane są one na stole roboczym wg. projektu Klienta. Minimalna odległość między dwoma nitownicami wynosi 40 mm.
- Базовое устройство для множественных заклепываний глухих заклепок.** Заклепывающий пневматический автомат для глухих заклепок $\varnothing 2,4 \div 6$ (только алюминиевый). Устройство может быть оснащено педальным или кнопочным управлением; в случае одновременного использования больше одного устройства, они могут быть расположены на рабочем пространстве (по запросу клиента) с постоянным или временным межосевым расстоянием превышающим 40 мм.

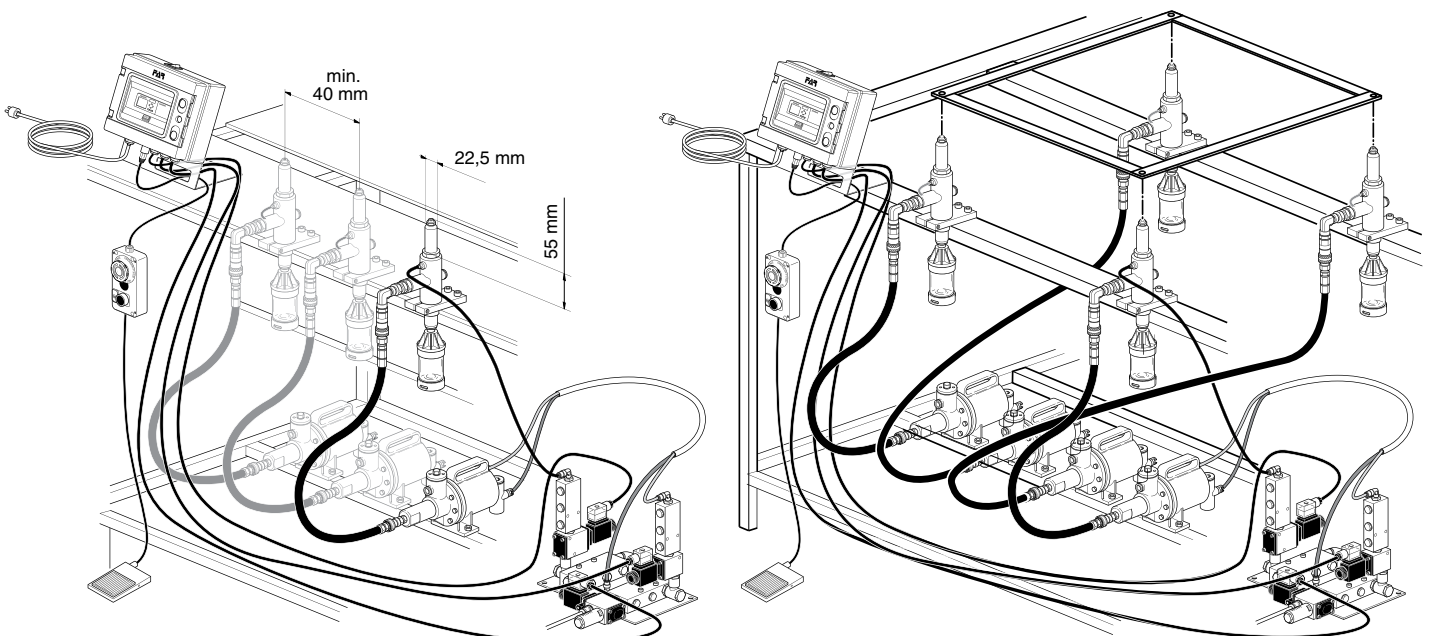

Rivettatrici per rivetti a strappo

RIVETING TOOLS FOR BLIND RIVETS
 OUTILS DE POSE POUR RIVETS
 WERKZEUGE FÜR BLINDNIETE

REMACHADORAS PARA REMACHES
 NITOWNICE DO NITÓW ZRYWALNYCH
 ЗАКЛЕПЫВАЮЩИЕ ИНСТРУМЕНТЫ ДЛЯ ГЛУХИХ ЗАКЛЕПОК



- **Unità base autoalimentata: sistema mono e multiteste con alimentazione automatica del rivetto, configurabile in funzione alle specifiche necessità.**
 Per maggiori informazioni consultare il sito www.far.bo.it.
- **Autofeed main unit: single system or multi-heads with automatic rivet feeding, it can be set in function of the specific necessities.**
 For further information please visit our web site www.far.bo.it.
- **Unité de base autoalimentée: système simple ou multi-tête avec alimentation automatique du rivet, configurable en fonction des spécificités nécessaires.**
 Pour plus d'information consulter le site www.far.bo.it.
- **Grundeinheit mit einem und vielfachen Köpfen, mit automatischer Zuführung von dem Blindniet, konfigurierbar in abhängig von besonderem Bedarf. Weitere Informationen finden Sie unter www.far.bo.it.**
- **Unidad base autoalimentada.**
 Sistema mono y multicabeza con alimentación automática del remache, con configuración según necesidades precisas.
 Para más informaciones les rogamos consultar el sitio www.far.bo.it.
- **Nitownica stacjonarna z automatycznym podajnikiem nitów: pojedynczy system lub kilka głowic z automatycznym podajnikiem nitów, system może zostać dostosowany do indywidualnych potrzeb klienta. Dodatkowe informacje znają państwo na naszej stronie internetowej www.far.bo.it.**
- **Базовый блок с автоматическим питанием: система с одной или несколькими головками с автоматической подачей заклёпок, возможность конфигурации в соответствии с индивидуальными требованиями. Для получения более подробной информации рекомендуется ознакомиться с наши сайтом www.far.bo.it.**



REMACHADORAS PARA REMACHES
 NITOWNICE DO NITÓW ZRYWALNYCH
 ЗАКЛЕПЫВАЮЩИЕ ИНСТРУМЕНТЫ ДЛЯ ГЛУХИХ ЗАКЛЕПОК

RIVETING TOOLS FOR BLIND RIVETS
 OUTILS DE POSE POUR RIVETS
 WERKZEUGE FÜR BLINDNIETE

EXTRA EB 310

COD. 705074

€ 1.287,00



- Valigetta di plastica completa di una rivettatrice, un caricabatterie, 2 batterie da 12 Volt-2Ah.
- Plastic case containing 1 tool, 1 battery charger and 2 12V-2Ah batteries.
- Coffret en plastique avec 1 outil de pose, 1 chargeur de batteries et 2 batteries à 12 Volt-2Ah.
- Der Kunststoffkoffer enthält 1 Nietgerät, 1 Ladegerät und 2 12V-2Ah Batterien.
- Embalaje en plástico contenente 1 remachadora, 1 cargador de batería, 2 baterías de 12 V-2Ah.
- Nitownica akumulatorowa w plastikowej walizce w komplecie z ładowarką, dwiema bateriami 12 Volt-2Ah.
- Пластмассовый чемоданчик для заклепывающего инструмента, одно подзарядное устройство, 2 батареи 12V-2Ah.

Ø	Alluminio Aluminium Aluminium Alu Aluminio Aluminium АЛЮМИНИЙ	Rame Copper Cuivre Kupfer Cobre Miedź Медь	Acciaio Steel Acier Stahl Acero Stal Сталь	Acciaio inox Stainless steel Acier inoxydable Edelstahl Acero inoxidable Stal Inox Нерж Сталь	CuNi	FARBOLT MAGNA-LOK® MONOBOLT
2,4	•					
3	•	•	•	•		
3,2	•	•	•	•	•	
3,4	•	•				
4	•	•	•	•	•	
4,8/5	•	•	•	•	•	• *
6	•					
6,4						
7,8						

* Vedi pag.98 / See page 98 / Voir page 98 / S. Seite 98 / Véase pág. 98 / Patrz str. 98 / См. стр. 98

EB 310

COD. 700310

€ 1.000,00

gr. 2600



- Scatola di cartone contenente una rivettatrice e una batteria.
- Cardboard box containing 1 tool and 1 battery.
- Boîte en carton avec 1 outil de pose et 1 batterie.
- Der Karton enthält 1 Nietgerät und 1 Batterie.
- Caja en cartón contenente 1 remachadora y 1 batería.
- Nitownica akumulatorowa w komplecie z jedną baterią 12 Volt-2Ah.
- Картонная коробка, содержащая 1 заклепывающий инструмент и 1 батарею.

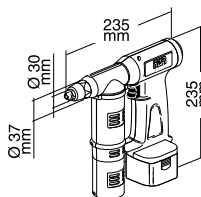

Rivettatrici per rivetti a strappo

RIVETING TOOLS FOR BLIND RIVETS
 OUTILS DE POSE POUR RIVETS
 WERKZEUGE FÜR BLINDNIETE

REMACHADORAS PARA REMACHES
 NITOWNICE DO NITÓW ZRYWALNYCH
 ЗАКЛЕПЫВАЮЩИЕ ИНСТРУМЕНТЫ ДЛЯ ГЛУХИХ ЗАКЛЕПОК

COD. 712410

€ 120,00



BATTERIA NiCD

BATTERY NiCD / BATTERIE NiCD / BATTERIE NiCD
 BATERÍA NiCD / BATERIA NiCD / БАТАРЕЯ NiCD

COD. 712409

€ 140,00



CARICA BATTERIE

BATTERY CHARGER / CHARGEUR / LADEGERÄT
 CARGADOR / ŁADOWARKA / ПОДЗАРЯДНОЕ УСТРОЙСТВО

REMACHADORAS PARA REMACHES
NITOWNICE DO NITÓW ZRYWALNYCH
ЗАКЛЕПЫВАЮЩИЕ ИНСТРУМЕНТЫ ДЛЯ ГЛУХИХ ЗАКЛЕПОК

RIVETING TOOLS FOR BLIND RIVETS
OUTILS DE POSE POUR RIVETS
WERKZEUGE FÜR BLINDNIETE

AU 100



Rivettatrice con alimentazione automatica del rivetto a strappo disponibile per rivetti da Ø 3,2 mm a Ø 5,0 mm in tutte le leghe e Ø 6,0 mm solo in lega di alluminio. La macchina viene fornita attrezzata per una sola misura di rivetto a richiesta del cliente, per l'eventuale cambio di formato, verrà fornito il kit adeguato alla misura occorrente.

Automatic feed riveting tool designed for rivets Ø 3,2 ÷ 5,0 mm (all alloys) and Ø 6,0 mm (only in aluminium). The automatic feed riveting tool is equipped to place one size of rivet selected by customer. Kits for other sizes can be supplied on request.

Outil de pose avec chargement automatique du rivet. Il est équipé pour rivets de Ø 3.2 mm à 5.0 mm et Ø 6.0 mm uniquement en ALU. La machine peut être fournie avec un kit pour l'utilisation d'un seul diamètre de rivet. Sur demande, nous pouvons livrer les équipements pour adapter l'outil aux différents diamètres.

Das Blindniet-Werkzeug mit automatischer Zuführung ist geeignet um Blindniete mit Ø 3,2 - 5,0 mm (alle Materialien) und Ø 6,0 mm (nur in Aluminium) zu verarbeiten. Das Werkzeug wird durch Auswahl des Kunden in einer Blindniet-Größe ausgestattet. Es kann jedoch auf Wunsch des Kunden auch mit weiteren Umrüstsätzen geliefert werden.

Remachadora con alimentación automática del remache disponible para remaches desde Ø 3,2 mm a Ø 5,0 mm en todas las aleaciones y con Ø 6,0 mm solo en aluminio.

La máquina se abastece equipada para un solo diámetro de remache sobre pedido del cliente, para el eventual cambio de formato se suministrará el kit adecuado a la medida necesaria.

Nitownica pneumatyczna z automatycznym podajnikiem nitów. Nitownica przystosowana jest do nitów Ø 3,2 mm - 5,0 mm, oraz nitów aluminiowych Ø 6,0 mm. Nitownica pneumatyczna z automatycznym podajnikiem nitów dostosowana jest do konkretnego rozmiaru nitów, zgodnie z potrzebą klienta.

Na zamówienie dostępne są zestawy głowic do różnych wymiarów nitów.

Заклепывающий автомат с автоматическим питанием для глухих заклепок размера от Ø 3,2 ÷ до 5,0 mm всех сплавов и размером с Ø 6,0 mm для деталей из алюминия. Этот автомат оснащается на один и только размер деталей, по запросу покупателя. Для того чтобы изменить формат, мы вышлем вам специальный адекватный набор для размера в котором нуждается клиент.

- > La rivettatrice è conforme alle attuali normative vigenti per le macchine automatiche.
- > The tool is manufactured according to the current regulations in force for automatic tools.
- > L'outil est conforme aux règles en vigueur pour les machines automatiques.
- > Das Werkzeug wird gemäß den geltenden Normen für automatische Werkzeuge hergestellt.
- > La remachadora es conforme a las actuales normas vigentes para las máquinas automáticas.
- > Nitownica zgodna jest z aktualnie obowiązującymi normami dla narzędzi automatycznych.
- > Автомат соответствует актуальным стандартам и нормативам, распространяющимся на рабочие автоматы.

- **Esempio di applicazione della rivettatrice AU 100 su un sistema robotizzato.**
- Example of application of the tool AU 100 on a robotized system.
- Exemple d'application de la riveteuse AU 100 sur un système robotisé.
- Anwendungsbeispiel der Maschine AU 100 mit einem Industrie-Roboter.
- Ejemplo de aplicación de la remachadora AU1 00 sobre un sistema con robot.
- Przykład montażu urządzenia AU 100 na ramieniu robota przemysłowego.
- Пример использования заклепывающего аппарата AU 100 в роботизированной системе.



Rivettatrici per rivetti a strappo

RIVETING TOOLS FOR BLIND RIVETS
OUTILS DE POSE POUR RIVETS
WERKZEUGE FÜR BLINDNIETE

REMACHADORAS PARA REMACHES
NITOWNICE DO NITÓW ZRYWALNYCH
ЗАКЛЕПЫВАЮЩИЕ ИНСТРУМЕНТЫ ДЛЯ ГЛУХИХ ЗАКЛЕПОК

UGELLI PROLUNGATI

**EXTENDED NOZZLES - EMOUCHURES ALLONGÉES
VERLÄNGERTE MUNDSTÜCKE - BOQUILLAS ALARGADAS
PRZEDŁUŻANE DYSZE - УДЛИНЕННЫЕ СОПЛА**



- Per l'utilizzo di ugelli prolungati richiedere rivetti con gambo lungo. Specificare, all'atto dell'ordine, il modello della rivettatrice usata.
- Suitable for rivets with long nail. Please specify the tool model used.
- L'utilisation de l'embouchure allongée nécessite que le clou du rivet soit également allongé. Veuillez nous préciser le modèle de l'outil, lors de votre commande.
- Verlängerte Mundstücke nur verwendbar mit Blindnieten mit verlängertem Nietdorn. Bei Bestellung spezifizieren Sie bitte das verwendete Modell.
- Para la utilización de las boquillas alargadas pedir los remaches con vastago largo. Al cursar pedido especificar el modelo de remachadora empleada.
- Stosując przedłużane dysze należy zamówić nity z wydłużonym gwoździem. W zamówieniu należy podać model używanej nitownicy.
- Для использования удлиненных сопел нужно запрашивать заклепки с длинным стержнем. Указывать в заказе используемый образец заклепывающего инструмента.

U1

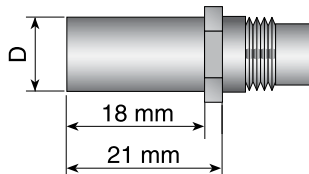

RAC 210 - K1 - K2 - TESTA ANGOLARE / ANGLE HEAD / TÊTE ANGULAIRE / WINKELKOPF / CABEZA ANGULAR / GŁOWICA KĄTOWA / УГЛОВАЯ ГОЛОВКА

Codice Code Code Code Código Kod Код	D	Ugello per rivetto Nozzle for rivet Embouchure pour rivet Nietmundstück Boquilla para remache Dysza dla nitów Сопло на заклепку	€
719016	7	ø 2,5 ÷ 3,2	9,00
719017	7	ø 3,5 ÷ 4	9,00
719018	7,50	ø 5	9,00

**K5 - K14 - K20 - K37 - K39 - RAC 83 - RAC 130 - RAC 165
RAC 171 - RAC 180 - RAC 230 - RAC 2200 - EB 310 - EB 300**

Codice Code Code Code Código Kod Код	D	Ugello per rivetto Nozzle for rivet Embouchure pour rivet Nietmundstück Boquilla para remache Dysza dla nitów Сопло на заклепку	€
719007	7	ø 2,5 ÷ 3,2	9,00
719001	7	ø 3,5 ÷ 4	9,00
719002	8	ø 5	9,00
719003	9	ø 6 ÷ ø 6,40 ÷ 7,80	9,00

RAC 170 - RAC 170/C

Codice Code Code Code Código Kod Код	D	Ugello per rivetto Nozzle for rivet Embouchure pour rivet Nietmundstück Boquilla para remache Dysza dla nitów Сопло на заклепку	€
719019	8	ø 5	9,00
719021	9	ø 6 ÷ 6,40	9,00
719024	9	ø 7,80	9,00

U2

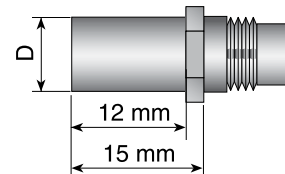

RAC 210 - K1 - K2 - TESTA ANGOLARE / ANGLE HEAD / TÊTE ANGULAIRE / WINKELKOPF / CABEZA ANGULAR / GŁOWICA KĄTOWA / УГЛОВАЯ ГОЛОВКА

Codice Code Code Code Código Kod Код	D	Ugello per rivetto Nozzle for rivet Embouchure pour rivet Nietmundstück Boquilla para remache Dysza dla nitów Сопло на заклепку	€
719010	7	ø 2,5 ÷ 3,2	9,00
719011	7	ø 3,5 ÷ 4	9,00
719012	7,50	ø 5 (All. - Ali.)	9,00
719013	7,50	ø 5 Acc./Steel/Acier/Stahl/Acero/Сталь solo - only - seul - nur - solo - tylko - только K2	9,00

**K5 - K14 - K37 - K20 - K39 - RAC 83 - RAC 130 - RAC 165
RAC 171 - RAC 180 - RAC 230 - RAC 2200 - EB 310 - EB 300**

Codice Code Code Code Código Kod Код	D	Ugello per rivetto Nozzle for rivet Embouchure pour rivet Nietmundstück Boquilla para remache Dysza dla nitów Сопло на заклепку	€
719008	7	ø 2,5 ÷ 3,2	9,00
719004	7	ø 3,5 ÷ 4	9,00
719005	8	ø 5	9,00
719006	9	ø 6 ÷ ø 6,40 ÷ 7,80	9,00

RAC 170 - RAC 170/C

Codice Code Code Code Código Kod Код	D	Ugello per rivetto Nozzle for rivet Embouchure pour rivet Nietmundstück Boquilla para remache Dysza dla nitów Сопло на заклепку	€
719020	8	ø 5	9,00
719022	9	ø 6 ÷ 6,40	9,00
719023	9	ø 7,80	9,00

REMACHADORAS PARA REMACHES
NITOWNICE DO NITÓW ZRYWALNYCH
ЗАКЛЕПЫВАЮЩИЕ ИНСТРУМЕНТЫ ДЛЯ ГЛУХИХ ЗАКЛЕПОК

RIVETING TOOLS FOR BLIND RIVETS
OUTILS DE POSE POUR RIVETS
WERKZEUGE FÜR BLINDNIETE

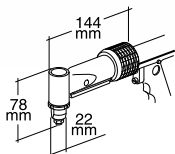

TESTA ANGOLARE COD. 705023

ANGLE HEAD - TÊTE ANGULAIRE - WINKELKOPF - CABEZA ANGULAR - GŁOWICA KĄTOWA - УГЛОВАЯ ГОЛОВКА

- Testa speciale adatta per rivettature in luoghi disagiati o in posizioni angolari. Adatta per rivetti $\varnothing 2,4 \div 4,8$ ($\varnothing 4,8$ escluso inox); può essere applicata solo sulla rivettatrice RAC 180.
- Special head suitable for use in confined and narrow spaces. For rivets $\varnothing 2,4 \div 4,8$ (except $\varnothing 4,8$ Inox); it can be assembled on our tool RAC 180.
- Tête spéciale pour la pose de rivets dans des endroits difficiles d'accès ou sous un angle non perpendiculaire au plan de travail. Pour rivets $\varnothing 2,4 \div 4,8$ (Sauf les rivets en acier inoxydable $\varnothing 4,8$); elle peut être montée uniquement sur l'outil de pose RAC 180.
- Spezialkopf zum Vernieten an schwer zugänglichen oder verwinkelten Stellen geeignet. Für Nieten mit $\varnothing 2,4 \div 4,8$ geeignet (bei einem \varnothing von 4,8 sind die Edelnietstiele nicht inbegriffen). Es kann nur auf das Nietwerkzeug Modell RAC 180 montiert werden.
- Cabeza especial para remachar en lugar incómodo o en posiciones angulares. Adecuada para remaches $\varnothing 2,4 \div 4,8$ ($\varnothing 4,8$ inoxidable excluido). Puede ser montada solamente sobre la remachadora RAC 180.
- Głowica przeznaczona do pracy w miejscach trudno dostępnych lub w narożnikach łączonego elementu. Do nitów $\varnothing 2,4 - 4,8$ mm (za wyjątkiem nitów 4,8 mm inox); głowica może być montowana tylko na nitownicy RAC 180.
- Специальная головка, для использования в неудобных средах и угловых позициях. Предназначена для заклепок $\varnothing 2,4 \div 4,8$ (за исключением нерж $\varnothing 4,8$); может использоваться аппаратом RAC 180.

€ 779,00

gr. 900

TESTE PROLUNGATE

EXTENDED HEADS - TÊTES ALLONGÉES
VERLÄNGERTE KÖPFE - CABEZAS ALARGADAS
PRZEDŁUŻANE GŁOWICE - УДЛИНЕННЫЕ ГОЛОВКИ

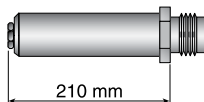
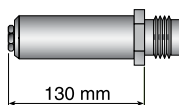

Codice Code / Code Kode / Código Kod / Код	130 mm per rivettatrici / for tools / pour outils de pose für Werkzeuge / para remachadoras do nitownicy / для пистолетов	€
721921	RAC 165	285,00
721314	RAC 180 - RAC 2200 - EB 100	200,00
721922	RAC 170 - RAC 170/C	285,00
721890	RAC 210	250,00
721334	RAC 83/90 - RAC 83/95 - RAC 83 AX RAC 150 AX	176,00
720709	RAC 83 - RAC 150	176,00
723358	RAC 171	305,00

Codice Code / Code Kode / Código Kod / Код	210 mm per rivettatrici / for tools / pour outils de pose für Werkzeuge / para remachadoras do nitownicy / для пистолетов	€
720973	RAC 180 - RAC 2200 - EB 100	230,00
720708	RAC 83 - RAC 150	215,00
721333	RAC 83/90 - RAC 83/95 - RAC 83 AX - RAC 150 AX	215,00

TESTE PROLUNGATE A SEZIONE RIDOTTA

EXTENDED HEADS WITH REDUCED SECTION - TÊTES ALLONGÉES AVEC SECTION RÉDUITE
VERLÄNGERTE KÖPFE MIT VERKLEINERTEM QUERSCHNITT - CABEZAS ALARGADAS
DE SECCION REDUCIDA - GŁOWICE WYDŁUŻANE O ZREDUKOWANYM PRZEKROJU
УДЛИНЕННЫЕ ГОЛОВКИ С ЗАНИЖЕННЫМ СЕЧЕНИЕМ

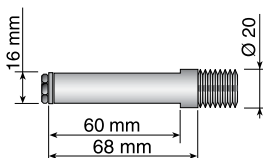
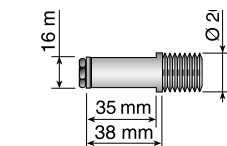

- per rivetti $\varnothing 2,4 \div 4,8$ ($\varnothing 4,8$ solo Alluminio).
- for blind rivets $\varnothing 2,4 \div 4,8$ ($\varnothing 4,8$ Aluminium only).
- pour rivets $\varnothing 2,4 \div 4,8$ ($\varnothing 4,8$ aluminium seulement).
- für Blindniete $\varnothing 2,4 \div 4,8$ ($\varnothing 4,8$ nur Alu).
- para remaches $\varnothing 2,4 \div 4,8$ ($\varnothing 4,8$ sólo aluminio).
- do nitów $\varnothing 2,4 \div 4,8$ (nity $\varnothing 4,8$ tylko aluminiumowe).
- для заклепок $\varnothing 2,4 \div 4,8$ ($\varnothing 4,8$ по запросу клиента).

Codice Code / Code Kode / Código Kod / Код	35 mm per rivettatrici / for tools / pour outils de pose für Werkzeuge / para remachadoras do nitownicy / для пистолетов	€
721876	RAC 180 - RAC 2200	230,00
720951	RAC 83/90 - RAC 83/95 - RAC 83 AX - RAC 150 AX	220,00
720953	RAC 83 - RAC 150	220,00

Codice Code / Code Kode / Código Kod / Код	60 mm per rivettatrici / for tools / pour outils de pose für Werkzeuge / para remachadoras do nitownicy / для пистолетов	€
721877	RAC 180 - RAC 2200	240,00
721856	RAC 83/90 - RAC 83/95 - RAC 83 AX - RAC 150 AX	230,00
721131	RAC 83 - RAC 150	230,00

Rivettatrici per rivetti a strappo

RIVETING TOOLS FOR BLIND RIVETS
 OUTILS DE POSE POUR RIVETS
 WERKZEUGE FÜR BLINDNIETE

REMACHADORAS PARA REMACHES
 NITOWNICE DO NITÓW ZRYWALNYCH
 ЗАКЛЕПЫВАЮЩИЕ ИНСТРУМЕНТЫ ДЛЯ ГЛУХИХ ЗАКЛЕПОК

TESTE PROLUNGATE EXTENDED HEADS - TÊTES ALLONGÉES VERLÄNGERTE KÖPFE - CABEZAS ALARGADAS PRZEDŁUŻANE GŁOWICE - УДЛИНЕННЫЕ ГОЛОВКИ

Per rivettatrice EB 310-EB 300 / For tool EB 310-EB 300 / Pour outils de pose EB 310-EB 300
 Für Werkzeug EB 310-EB 300 / Para remachadora EB 310-EB 300 / Do nitownicy EB 310-EB 300
 Для пистолета EB 310-EB 300

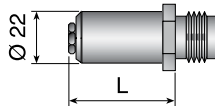

Codice Code / Code Kode / Código Kod / Код	L	€
723097	60 mm	200,00
723346	130 mm	285,00

TESTE PROLUNGATE A SEZIONE RIDOTTA EXTENDED HEADS WITH REDUCED SECTION - TÊTES ALLONGÉES AVEC SECTION RÉDUITE VERLÄNGERTE KÖPFE MIT VERKLEINERTEM QUERSCHNITT - CABEZAS ALARGADAS DE SECCION REDUCIDA - GŁOWICE WYDŁUŻANE O ZREDUKOWANYM PRZEKROJU - УДЛИНЕННЫЕ ГОЛОВКИ С ЗАНИЖЕННЫМ СЕЧЕНИЕМ

Per rivettatrice EB 310-EB 300 / For tool EB 310-EB 300 / Pour outils de pose EB 310-EB 300
 Für Werkzeug EB 310-EB 300 / Para remachadora EB 310-EB 300 / Do nitownicy EB 310-EB 300
 Для пистолета EB 310-EB 300

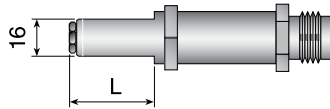

Codice Code / Code Kode / Código Kod / Код	L	€
72A00186	35 mm	310,00
72A00162	60 mm	330,00

REMACHADORAS PARA REMACHES
NITOWNICE DO NITÓW ZRYWALNYCH
ЗАКЛЕПЫВАЮЩИЕ ИНСТРУМЕНТЫ ДЛЯ ГЛУХИХ ЗАКЛЕПОК

RIVETING TOOLS FOR BLIND RIVETS
OUTILS DE POSE POUR RIVETS
WERKZEUGE FÜR BLINDNIETE



KIT PER RIVETTI STRUTTURALI

KIT FOR STRUCTURAL RIVETS - JEU POUR RIVETS DE STRUCTURE
SATZ FÜR STRUKTURELLE BLINDNIETE - JUEGO PARA REMACHES ESTRUCTURALES ZESTAN DO
NITÓW ZRYWANYCH I NITÓW STRUKTURALNYCH - НАБОР ГЛУХИХ И СТРУКТУРНЫХ ЗАКЛЕПОК

Per rivettatrice RAC 180-RAC2200-EB310-UBR-RAC230-K20-K5/95

For tool RAC 180-RAC2200-EB310-UBR-RAC230-K20-K5/95

Pour outil de pose RAC 180-RAC2200-EB310-UBR-RAC230-K20-K5/95

Für Werkzeug RAC 180-RAC2200-EB310-UBR-RAC230-K20-K5/95

Para remachadora RAC 180-RAC2200-EB310-UBR-RAC230-K20-K5/95

Do nitownicy RAC 180-RAC2200-EB310-UBR-RAC230-K20-K5/95

Для пистолета RAC 180-RAC2200-EB310-UBR-RAC230-K20-K5/95





Codice

Code / Code
Kode / Código
Kod / Код

Descrizione

Description / Description / Beschreibung / Descripción / Opis / Описание

€

	74000040	<p>KIT per rivetti strutturali FARBOLT, MAGNA-LOK® e MONOBOLT® Ø 4,8 (3/16"). KIT for structural rivets FARBOLT, MAGNA-LOK® and MONOBOLT® Ø 4,8 (3/16"). JEU pour rivets de structure FARBOLT, MAGNA-LOK® et MONOBOLT® Ø 4,8 (3/16"). SATZ für strukturelle Blindniete FARBOLT, MAGNA-LOK® und MONOBOLT® Ø 4,8 (3/16"). JUEGO para remaches estructurales FARBOLT, MAGNA-LOK® y MONOBOLT® Ø 4,8 (3/16"). Zestaw do nitów zrywanych i nitów strukturalnych FARBOLT, MAGNA-LOK® e MONOBOLT® Ø 4,8 (3/16"). Набор глухих и структурных заклепок FARBOLT, MAGNA-LOK и MONOBOLT Ø 4,8 (3/16")</p> <p>composto da / containing / composé de / besteht aus / contiene / składa się z / содержащий:</p>	45,90
	71345476	<p>Morsetto per rivetti nr. 3 pezzi / Clamp for rivet pieces No. 3 / Etau pour rivet N° pcs. 3 / Spannbacke für Niet Teil-Nr. 3 / Borne para remache N. piezas 3 / Szczęki do nitów Ilość 3 / Zажим для заклепки Количество 3 FARBOLT, MAGNA-LOK® e MONOBOLT® Ø 4,8 (3/16")</p>	7,40 (x 3)
	717016	<p>Ugello per rivetti nr. 1 pezzo / Nozzle for rivets No. 1 / Buse pour rivets N° pcs. 1 / Mundstück für Niet Teil-Nr. 1 / Inyector para remaches N. piezas 1 / Dysza do nitów Ilość 1 / Насадка для заклепки Количество 1 FARBOLT, MONOBOLT® Ø 4,8 (3/16")</p>	16,00
	717018	<p>Ugello per rivetto nr. 1 pezzo / Nozzle for rivet No. 1 / Buse pour rivet N° pcs. 1 / Mundstück für Niet Teil-Nr. 1 / Inyector para remache N. piezas 1 / Dysza do nitów Ilość 1 / Насадка для заклепки Количество 1 MAGNA-LOK®</p>	7,70



Rivettatrici per inserti filettati

RIVETING TOOLS FOR THREADED INSERTS

OUTILS DE POSE POUR INSERTS FILETÉS

WERKZEUGE FÜR BLINDNIETMUTTERN

REMACHADORAS PARA TUERCAS REMACHABLES

NITOWNICE DO NITONAKRĘTEK

ЗАКЛЕПЫВАЮЩИЕ ИНСТРУМЕНТЫ ДЛЯ ВСТАВОК С РЕЗЬБОЙ



REMACHADORAS PARA TUERCAS REMACHABLES
NITOWNICE DO NITONAKRĘTEK
ЗАКЛЕПЫВАЮЩИЕ ИНСТРУМЕНТЫ ДЛЯ ВСТАВОК С РЕЗЬБОЙ

RIVETING TOOLS FOR THREADED INSERTS
OUTILS DE POSE POUR INSERTS FILETÉS
WERKZEUGE FÜR BLINDNIETMUTTERN

KJ15

€ 44,00

gr. 400



- Rivettatrice ad azionamento a chiave monodimensionale per inserti filettati, particolarmente adatta per impieghi in posizioni disagiati o per usi limitati.
- Hand tool moved by a monodimensional key suitable to be used in narrow spaces.
- Outil de pose monodimensionnel pour inserts filetés, actionné par une clé; il est conseillé surtout pour emplois en position inconfortable ou pour une utilisation limitée.
- Nietgerät für händischen eindimensionalen Schlüsselbetrieb. Für Einsatz an schwer zugänglichen Stellen oder bei geringer Verwendung geeignet.
- Remachadora con accionamiento a llave monodimensional para tuercas remachables, especialmente adecuada para trabajos en posiciones incómodas o para empleos limitados.
- Nitownica ręczna do nitonakrętek działająca za pomocą klucza ręcznego. Polecana do pracy w miejscach trudno dostępnych.
- Ручной инструмент с монодимиональным ключем для вставок с резьбой. Особенно выгоден при использовании в неудобных и труднодоступных местах.

Codice Code / Code Kode / Código Kod / Код	per inserti for inserts / pour inserts für Blindnietmutter / para tuercas remachables dla nitonakrętek / для вставок
70M415	M4
70M515	M5
70M615	M6
70M815	M8
70M1015	M10

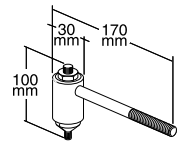

EXTRA-KJ15

COD. 705021

€ 190,00



- Confezione contenente n° 5 rivettatrici KJ15 nei formati M4 - M5 - M6 - M8 - M10.
- Case containing 5 tools mod. KJ15 (M4 - M5 - M6 - M8 - M10).
- Coffret avec 5 outils de pose KJ15 (M4 - M5 - M6 - M8 - M10).
- Die Packung enthält 5 Nietgeräte KJ15 in den Formaten M4 - M5 - M6 - M8 - M10.
- Embalaje contenente 5 remachadoras KJ15 en los formatos M4 - M5 - M6 - M8 - M10.
- Zestaw 5 nitownic KJ15 o średnicach M4-M5-M6-M8-M10.
- Набор из пяти инструментов KJ15 (M4 - M5 - M6 - M8 - M10).

KJ17

COD. 700017

€ 97,00

gr. 700



- Rivettatrice per inserti M3 ÷ M6.
- Tool for threaded inserts M3 ÷ M6.
- Outil de pose pour inserts filetés M3 ÷ M6.
- Handwerkzeug für Blindnietmutter M3 ÷ M6.
- Remachadora para tuercas remachables M3 ÷ M6.
- Nitownica ręczna do nitonakrętek M3 ÷ M6.
- Инструмент для вставок M3 ÷ M6.

M	Alluminio Aluminium / Aluminium Alu / Aluminio Aluminium / АЛЮМИНИЙ	Acciaio Steel / Acier Stahl / Acero Stal / Сталь	Acciaio inox Stainless steel / Acier inoxydable Edelstahl / Acero inoxidable Stal Inox / Нерж Сталь
M3	•	•	•
M4	•	•	•
M5	•	•	•
M6	•	•	
M8			
M10			
M12			

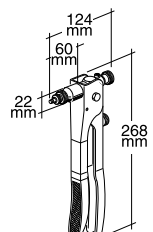

Rivettatrici per inserti filettati

RIVETING TOOLS FOR THREADED INSERTS
OUTILS DE POSE POUR INSERTS FILETÉS
WERKZEUGE FÜR BLINDNIETMUTTERN

REMACHADORAS PARA TUERCAS REMACHABLES
NITOWNICE DO NITONAKRĘTEK
ЗАКЛЕПЫВАЮЩИЕ ИНСТРУМЕНТЫ ДЛЯ ВСТАВОК С РЕЗЬБОЙ

EXTRA-KJ17

COD. 705024

€ 121,00

gr. 700



- Valigetta di plastica contenente una rivettatrice KJ17 con tiranti, testine e inserti filettati M3 ÷ M6.
- Plastic case containing 1 tool mod. KJ17, M3 ÷ M6 mandrels, heads and threaded inserts.
- Coffret en plastique avec 1 outil de pose KJ17 avec mandrins, têtes et inserts filetés M3 ÷ M6.
- Der Kunststoffkoffer enthält 1 Werkzeug KJ17, mit Zugbolzen, Köpfen und Blindnietmuttern M3 ÷ M6.
- Embalaje en plástico contenente 1 remachadora KJ17, con tirantes, cabezas y tuercas remachables M3 ÷ M6.
- Nitownica ręczna KJ17 w plastikowej walizce. W komplecie: trzpienie i główce o odpowiednich średnicach oraz zestaw nitonakrętek M3-M4-M5-M6.
- Пластмассовый чемоданчик содержащий 1 инструмент KJ17 с распорками, головками и вставками M3 ÷ M6.

M	Alluminio Aluminium / Aluminium Alu / Aluminio Aluminium / АЛЮМИНИЙ	Acciaio Steel / Acier Stahl / Acero Stal / Сталь	Acciaio inox Stainless steel / Acier inoxydable Edelstahl / Acero inoxidable Stal Inox / Нерж Сталь
M3	•	•	•
M4	•	•	•
M5	•	•	•
M6	•	•	
M8			
M10			
M12			

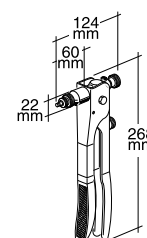

EXTRA-KJ21

COD. 705072

€ 155,00

gr. 1250



- Valigetta di plastica contenente una rivettatrice KJ21 con tiranti e testine M3 ÷ M8.
- Plastic case containing 1 tool mod. KJ21, M3 ÷ M8 mandrels and heads.
- Coffret en plastique avec 1 outil de pose KJ21 avec mandrins et têtes M3 ÷ M8.
- Der Kunststoffkoffer enthält 1 Werkzeug KJ21 mit Zugbolzen und Köpfen M3 ÷ M8.
- Embalaje en plástico contenente 1 remachadora KJ21 con tirantes y cabezas M3 ÷ M8.
- Nitownica ręczna KJ21 w plastikowej walizce. W komplecie: trzpienie i główce M3 ÷ M8.
- Пластмассовый чемоданчик содержащий 1 инструмент KJ21 с распорками и головками M3 ÷ M8.

M	Alluminio Aluminium / Aluminium Alu / Aluminio Aluminium / АЛЮМИНИЙ	Acciaio Steel / Acier Stahl / Acero Stal / Сталь	Acciaio inox Stainless steel / Acier inoxydable Edelstahl / Acero inoxidable Stal Inox / Нерж Сталь
M3	•	•	•
M4	•	•	•
M5	•	•	•
M6	•	•	•
M8	•	•	
M10			
M12			

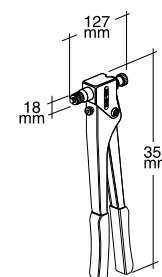

REMACHADORAS PARA TUERCAS REMACHABLES
NITOWNICE DO NITONAKRĘTEK
ЗАКЛЕПЫВАЮЩИЕ ИНСТРУМЕНТЫ ДЛЯ ВСТАВОК С РЕЗЬБОЙ

RIVETING TOOLS FOR THREADED INSERTS
OUTILS DE POSE POUR INSERTS FILETÉS
WERKZEUGE FÜR BLINDNIETMUTTERN

EXTRA-KJ28

COD. 705009

€ 279,00

gr. 2200



- Valigetta di plastica contenente una rivettatrice KJ28 con tiranti e testine M3 ÷ M10.
- Plastic case containing 1 tool mod. KJ28, M3 ÷ M10 mandrels and heads.
- Coffret en plastique avec 1 outil de pose KJ28 avec mandrins et têtes M3 ÷ M10.
- Der Kunststoffkoffer enthält 1 Werkzeug KJ28, mit Zugbolzen und Köpfen M3 ÷ M10.
- Embalaje en plástico contenente 1 remachadora KJ28, con tirantes y cabezas M3 ÷ M10.
- Nitownica ręczna KJ28 w plastikowej walizce. W komplecie: trzpienie i głowice M3 ÷ M10.
- Пластмассовый чемоданчик содержащий 1 инструмент KJ28 с распорками и головками M3 ÷ M10.

- > **Nota: A richiesta tiranti e testine in pollici.**
- > Note: On demand mandrels and heads in inches.
- > Nota: Sur demande mandrins and têtes en pouces.
- > Hinweis: Auf Anfrage Zugbolzen und Köpfe in Zollen.
- > Nota: sobre pedido tirantes y cabezas en pulgadas.
- > UWAGA: Na życzenie trzpienie i głowice dostępne w calach.
- > Заметка: По запросу распорки и головки в дюймах.

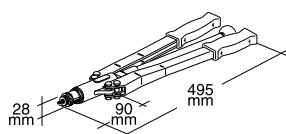

M	Alluminio	Acciaio	Acciaio inox	Inserto maschio
	Aluminium / Aluminium Alu / Aluminio Aluminium / АЛЮМИНИЙ	Steel / Acier Stahl / Acero Stal / Сталь	Stainless steel / Acier inoxydable Edelstahl / Acero inoxidable Stal Inox / Нерж Сталь	Blind rivets bolts / Goujons à sertir Blindnietsschrauben / Macho de acero Nitrozpienie stalowe / Вставка метчик
M3	•	•	•	
M4	•	•	•	
M5	•	•	•	•
M6	•	•	•	•
M8	•	•	•	•
M10	•	•	•	
M12				

KJ60

COD. 705034

€ 1.345,00

gr. 2150



- Valigetta di plastica contenente una rivettatrice oleopneumatica per inserti filettati con tiranti e testine M3 ÷ M8.
- Plastic case containing 1 hydropneumatic tool for threaded inserts, M3 ÷ M8 with mandrels and heads.
- Coffret en plastique avec 1 machine à sertir oléopneumatique pour inserts filetés avec mandrins et têtes M3 ÷ M8.
- Kunststoffkoffer mit öl-pneumatischem Werkzeug für Blindnietmuttern mit Zugbolzen und Köpfen M3 ÷ M8.
- Embalaje en plástico contenente 1 remachadora oleoneumática para tuercas remachables con tirantes y cabezas M3 ÷ M8.
- Nitownica pneumatyczna do nitonakrętek M3 ÷ M8 z odpowiednimi trzpieniami i głowicami. Całość w poręcznej, plastikowej walizce.
- Пластмассовый чемоданчик содержащий 1 гидропневматический пистолет для заклепок с распорками и головками M3 ÷ M8.

- > **Nota: A richiesta tiranti e testine in pollici.**
- > Note: On demand mandrels and heads in inches.
- > Nota: Sur demande mandrins and têtes en pouces.
- > Hinweis: Auf Anfrage Zugbolzen und Köpfe in Zollen.
- > Nota: sobre pedido tirantes y cabezas en pulgadas.
- > UWAGA: Na życzenie dostępne są trzpienie i głowice z gwintem calowym.
- > Заметка: По запросу распорки и головки в дюймах.

M	Alluminio	Acciaio	Acciaio inox
	Aluminium / Aluminium Alu / Aluminio Aluminium / АЛЮМИНИЙ	Steel / Acier Stahl / Acero Stal / Сталь	Stainless steel / Acier inoxydable Edelstahl / Acero inoxidable Stal Inox / Нерж Сталь
M3	•	•	•
M4	•	•	•
M5	•	•	•
M6	•	•	•
M8	•	•	•
M10			
M12			

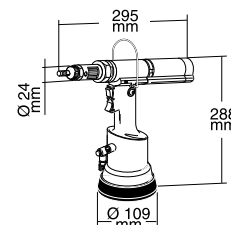

Rivettatrici per inserti filettati

RIVETING TOOLS FOR THREADED INSERTS
OUTILS DE POSE POUR INSERTS FILETÉS
WERKZEUGE FÜR BLINDNIETMUTTERN

REMACHADORAS PARA TUERCAS REMACHABLES
NITOWNICE DO NITONAKRĘTEK
ЗАКЛЕПЫВАЮЩИЕ ИНСТРУМЕНТЫ ДЛЯ ВСТАВОК С РЕЗЬБОЙ

KJ45/S

COD. 705082

€ 1.950,00

gr. 2900

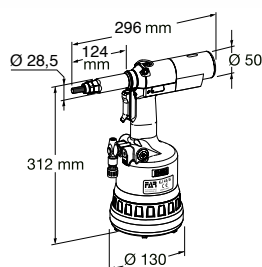

- Valigetta di plastica contenente una rivettatrice oleopneumatica per inserti filettati con tiranti e testine M4 ÷ M12.
- Plastic case containing 1 hydropneumatic tool for threaded inserts, M4 ÷ M12 with mandrels and heads.
- Coffret en plastique avec 1 machine à sertir oléopneumatique pour inserts filetés avec mandrins et têtes M4 ÷ M12.
- Kunststoffkoffer mit ölpneumatischem Werkzeug für Blindnietmutter mit Zugbolzen und Köpfen M4 ÷ M12.
- Embalaje en plástico contenente 1 remachadora oleoneumática para tuercas remachables con tirantes y cabezas M4 ÷ M12.
- Nitownica pneumatyczno-hydrauliczna do nitonakrętek M4 ÷ M12 z zestawem trzpieni i głowic. Całość w poręcznej, plastikowej walizce.
- Пластмассовый чемоданчик содержащий 1 гидропневматический пистолет для заклепок с распорками и головками M4 ÷ M12.

> **Nota: A richiesta tiranti e testine in pollici.**

> Note: On demand mandrels and heads in inches.

> Nota: Sur demande mandrins and têtes en pouces.

> Hinweis: Auf Anfrage Zugbolzen und Köpfe in Zollen.

> Nota: sobre pedido tirantes y cabezas en pulgadas.

> UWAGA. Na życzenie trzpienie i głowice dostępne w calach.

> Заметка: По запросу распорки и головки в дюймах.

M	Alluminio Aluminium / Aluminium Alu / Aluminio Aluminium / АЛЮМИНИЙ	Acciaio Steel / Acier Stahl / Acero Stal / Сталь	Acciaio inox Stainless steel / Acier inoxydable Edelstahl / Acero inoxidable Stal Inox / Нерж Сталь	Inserto maschio Blind rivets bolts / Goujons à sertir Blindnieterschrauben / Macho de acero Nitrozpienie stalowe / Вставка метчик
M4	•	•	•	
M5	•	•	•	•
M6	•	•	•	•
M8	•	•	•	•
M10	•	•	•	
M12	•	•		

KJ70

COD. 700070

€ 2.456,00

gr. 6850



- Rivettatrice oleopneumatica per inserti filettati M3 ÷ M12. Booster di potenza separato dal corpo rivettatrice. È particolarmente indicata per impieghi in catena di montaggio.
- Hydropneumatic riveting tool for threaded inserts M3 ÷ M12. Tool body separated from the booster. Suitable for assembly line.
- Machine à sertir oléopneumatique pour inserts filetés M3 ÷ M12. Corps du outil de pose séparé du booster. Conseillé pour l'emploi sur chaîne de fabrication.
- Ölpneumatisches Werkzeug für Blindnietmutter M3 ÷ M12. Werkzeugkörper vom Booster getrennt. Für Fließbandarbeit empfohlen.
- Remachadora oleoneumática para tuercas remachables M3 ÷ M12. Booster de potencia separado del cuerpo de la remachadora. Es particularmente indicada para el trabajo en cadena de montaje.
- Nitownica pneumatyczno-hydrauliczna do nitonakrętek M3 ÷ M12. Oddzielny siłownik. Nitownica szczególnie polecana do pracy na liniach montażowych o dużej wydajności.
- Гидропневматический аппарат для заклепывания вставок M3 ÷ M12. Бустер отделен от корпуса пистолета. Рекомендуем для использования на сборочных конвейерах.

M	Alluminio Aluminium / Aluminium Alu / Aluminio Aluminium / АЛЮМИНИЙ	Acciaio Steel / Acier Stahl / Acero Stal / Сталь	Acciaio inox Stainless steel / Acier inoxydable Edelstahl / Acero inoxidable Stal Inox / Нерж Сталь
M3	•	•	•
M4	•	•	•
M5	•	•	•
M6	•	•	•
M8	•	•	•
M10	•	•	•
M12	•	•	

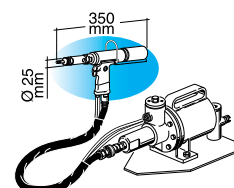

REMACHADORAS PARA TUERCAS REMACHABLES
 NITOWNICE DO NITONAKRĘTEK
 ЗАКЛЕПЫВАЮЩИЕ ИНСТРУМЕНТЫ ДЛЯ ВСТАВОК С РЕЗЬБОЙ

RIVETING TOOLS FOR THREADED INSERTS
 OUTILS DE POSE POUR INSERTS FILETÉS
 WERKZEUGE FÜR BLINDNIETMUTTERN



- **A RICHIESTA:** Unità base per rivettature multiple con inserti filettati. Rivettatrice oleopneumatica per inserti filettati M3 ÷ M12. L'unità può essere fornita con comando a pedale o a doppio pulsante; in caso di applicazioni con più di una unità, dette possono essere posizionate su un banco di lavoro (seguendo le specifiche del cliente) con interassi fissi o variabili superiori a 52 mm.
- **ON REQUEST:** Main unit for multiple fastenings with threaded inserts. Hydropneumatic tool for threaded inserts M3 ÷ M12. The unit can be supplied with pedal control or double button control; for application with more than one unit, these can be positioned on a workbench (following customer's specification) with fixed or variable axle bases over 52 mm.
- **SUR DEMANDE:** Unité de base pour rivetages multiples avec inserts filetés. Machine à sertir oléopneumatique pour inserts filetés: M3 ÷ M12. L'unité peut être livrée avec commande à pédale ou à double bouton-poussoir; en cas d'applications avec plusieurs unités, ces unités peuvent être montées sur un banc de travail (en fonction des caractéristiques du client) avec entraxes fixes ou variables supérieurs à 52 mm.
- **AUF WUNSCH:** Grundeinheit für vielfache Vernietungen mit Blindnietmutter. Ölpneumatische Nietmaschine für Blindnietmutter M3 ÷ M12. Die Einheit ist mit Fußauslöser oder Doppelknopfsteuerung erhältlich. Beim Gebrauch mit mehr als einer Einheit können sie auf einer Werkbank (nach den Kundenspezifikationen) mit festem oder variablem Achsabstand über 52 mm positioniert werden.
- **SOBRE PEDIDO:** Unidad base para remachadoras multiples con tuercas remachables. Remachadora oleoneumática para tuercas remachables M3 ÷ M12. La unidad puede ser entregada con mando a pedal o a doble pulsador; en caso de aplicaciones con más de una unidad, las mismas pueden ser posicionadas sobre un banco de trabajo (respetando las especificaciones del cliente) con interejos fijos o variables superiores a 52 mm.



- **NA ZAMÓWIENIE:** Nitownica pneumatyczna stacjonarna, pozwalająca na jednoczesne, wielopunktowe nitowanie. Przystosowana do pracy z nitonakrętkami M3÷M12. Nitownica może być uruchamiana przyciskiem pedałowym lub przyciskiem na tablicy sterowniczej. W przypadku użycia kilku nitownic montowane są one na stole roboczym wg. projektu Klienta. Minimalna odległość między dwoma nitownicami wynosi 52 mm.
- **ПО ЗАПРОСУ:** Базовое устройство для множественных заклепываний вставок с резьбой. Заклепывающий пневматический автомат для вставок с резьбой M3 ÷ M12. Устройство может быть оснащено педальным или кнопочным управлением; в случае одновременного использования больше одного устройства, они могут быть расположены на рабочем пространстве (при запросе клиента) с постоянным или временным межосевым расстоянием превышающим 52 мм.

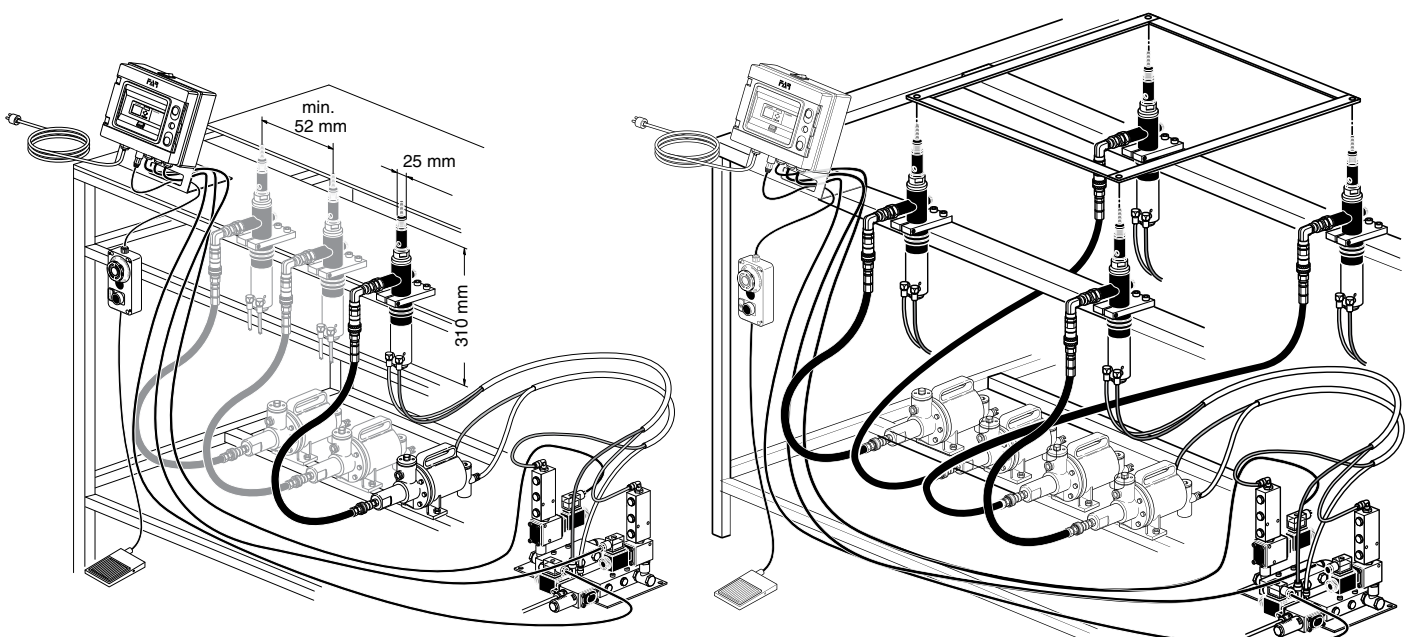

Accessori

ACCESSORIES
ACCESSOIRES
ZUBEHÖR

ACCESORIOS
AKCESORIA
ПРИНАДЛЕЖНОСТИ

KJ45 - KJ45/S



- Tirante per inserti maschio
- Tie-rod for blind rivets bolt
- Tirant pour goujon a sertir
- Gewindedorn für blindnietschraube
- Tirante para tuerca remachable macho
- Zestaw do nitotrzpieni
- Набор расчалок для вставок входящих внутрь.
- Ciascun tirante è abbinato alla relativa testina già in dotazione.
- Each tie-rod is coupled with the relevant head included in the kit.
- Chaque tirant est assorti à la tête correspondante fournie avec l'outil-de-pose.
- Jeder Gewindedorn ist mit dem entsprechenden Mundstück bei Werkzeugausrüstung zu verwenden.
- Cada tirante es acoplado a la cabeza correspondiente ya en el equipamiento.
- Każdy trzpień gwintujący pracuje z odpowiednią głowicą z wyposażenia nitownicy.
- Каждая расчалка сопровождается подходящей головкой (входящей в набор).



TIRANTE
TIE-ROD / TIRANT
GEWINDEDORN / TIRANTE
TRZPIEŃ / РАСПОРКА

Codice Code / Code Kode / Código Kod / Код	Ø	€
71345393	M 5	30,00
71345394	M 6	30,00
71345395	M 8	30,00

KJ28



- Kit tirante e testina per inserti maschio
- Tie-rod and head kit for blind rivets bolts
- Kit tirant et tête pour goujons à sertir
- Kit Zugbolzen und Kopfteil für Blindnietschrauben
- Kit tirante y cabeza para tuercas remachables macho
- Zestaw do mocowania nitotrzpieni za pomocą nitownicy ręcznej KJ28
- Набор распорка и головка для вставок вида метчик

TIRANTE
TIE-ROD / TIRANT
GEWINDEDORN / TIRANTE
TRZPIEŃ / РАСПОРКА

Codice Code / Code Kode / Código Kod / Код	Ø	€
712877	M 5	33,40
712879	M 6	33,40
712881	M 8	33,40

TESTINA
HEAD / TETE
MUNDSTÜCK / CABEZA
GŁOWICA / ГОЛОВКА

Codice Code / Code Kode / Código Kod / Код	Ø	€
712878	M 5	26,00
712880	M 6	26,00
712882	M 8	26,00

TIRANTES Y CABEZAS ALARGADOS
TRZPIENIE I PRZEDŁUŻANE GŁOWIC
УДЛИНЕННЫЕ РАСПОРКИ И ГОЛОВКИ ДЛЯ

EXTENDED TIE-RODS AND HEADS
TIRANTS ET TETES PROLONGES
VERLÄNGERTE GEWINDEDORNEN UND MUNDSTÜCKE

KJ45 - KJ45/S

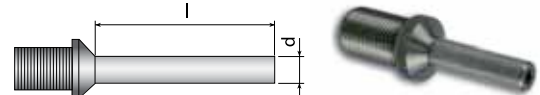
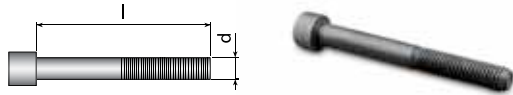

TIRANTE				TESTINA		
TIE-ROD / TIRANT / GEWINDEDORN / TIRANTE / TRZPIEŃ / РАСПОРКА				HEAD / TETE / MUNDSTÜCK / CABEZA / GŁOWICA / ГОЛОВКА		
	Codice Code / Code Kode / Código Kod / Код	d x l	€	Codice Code / Code Kode / Código Kod / Код	d x l	€
M 4	71C00479	VITE TCEI M4 x 90 UNI 5931 CL. 12.9	7,00	71345385	Ø 8,5 x 25	75,00
M 5	71C00480	VITE TCEI M5 x 100 UNI 5931 CL. 12.9	7,00	71345386	Ø 9,5 x 25	75,00
M 6	71C00481	VITE TCEI M6 x 100 UNI 5931 CL. 12.9	7,00	71345387	Ø 11,5 x 25	75,00
M 8	71C00483	VITE TCEI M8 x 100 UNI 5931 CL. 12.9	7,00	71345388	Ø 14,5 x 25	75,00

TIRANTE				TESTINA		
TIE-ROD / TIRANT / GEWINDEDORN / TIRANTE / TRZPIEŃ / РАСПОРКА				HEAD / TETE / MUNDSTÜCK / CABEZA / GŁOWICA / ГОЛОВКА		
	Codice Code / Code Kode / Código Kod / Код	d x l	€	Codice Code / Code Kode / Código Kod / Код	d x l	€
M 4	71C00484	VITE TCEI M4 x 120 UNI 5931 CL. 12.9	9,00	71345389	Ø 8,5 x 50	77,00
M 5	71C00485	VITE TCEI M5 x 120 UNI 5931 CL. 12.9	9,00	71345390	Ø 9,5 x 50	77,00
M 6	71C00486	VITE TCEI M6 x 120 UNI 5931 CL. 12.9	9,00	71345391	Ø 11,5 x 50	77,00
M 8	71C00487	VITE TCEI M8 x 120 UNI 5931 CL. 12.9	9,00	71345392	Ø 14,5 x 50	77,00

Tiranti e testine prolungati

EXTENDED TIE-RODS AND HEADS

TIRANTS ET TETES PROLONGES

VERLÄNGERTE GEWINDEDORNEN UND MUNDSTÜCKE

TIRANTES Y CABEZAS ALARGADOS

TRZPIENIE I PRZEDŁUŻANE GŁOWIC

УДЛИНЕННЫЕ РАСПОРКИ И ГОЛОВКИ ДЛЯ

KJ60

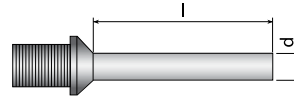
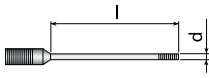

TIRANTE				TESTINA			
TIE-ROD / TIRANT / GEWINDEDORN / TIRANTE / TRZPIEŃ / РАСПОРКА				HEAD / TETE / MUNDSTÜCK / CABEZA / GŁOWICA / ГОЛОВКА			
	Codice Code / Code Kode / Código Kod / Код	d x l	€		Codice Code / Code Kode / Código Kod / Код	d x l	€
M 4	71345230	M 4 x 50	35,00		71345231	ø 8,5 x 25	75,00
M 5	71345232	M 5 x 53	35,00		71345233	ø 9,5 x 25	75,00
M 6	71345234	M 6 x 56	35,00		71345235	ø 11,5 x 25	75,00
M 8	71345236	M 8 x 60	35,00		71345237	ø 14,5 x 25	75,00

TIRANTE				TESTINA			
TIE-ROD / TIRANT / GEWINDEDORN / TIRANTE / TRZPIEŃ / РАСПОРКА				HEAD / TETE / MUNDSTÜCK / CABEZA / GŁOWICA / ГОЛОВКА			
	Codice Code / Code Kode / Código Kod / Код	d x l	€		Codice Code / Code Kode / Código Kod / Код	d x l	€
M 4	71345238	M 4 x 75	35,00		71345239	ø 8,5 x 50	77,00
M 5	71345240	M 5 x 78	35,00		71345241	ø 9,5 x 50	77,00
M 6	71345242	M 6 x 81	35,00		71345243	ø 11,5 x 50	77,00
M 8	71345244	M 8 x 85	35,00		71345245	ø 14,5 x 50	77,00

Come Raggiungerci

HOW TO GET TO FAR
 COMMENT NOUS TROUVER
 WIE KOMMT MAN AN FAR
 COMO ALCANZAR FAR
 JAK NAS ZNALEŽĆ
 КАК ДО НАС ДОБРАТЬСЯ

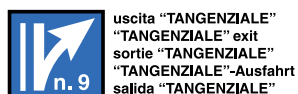
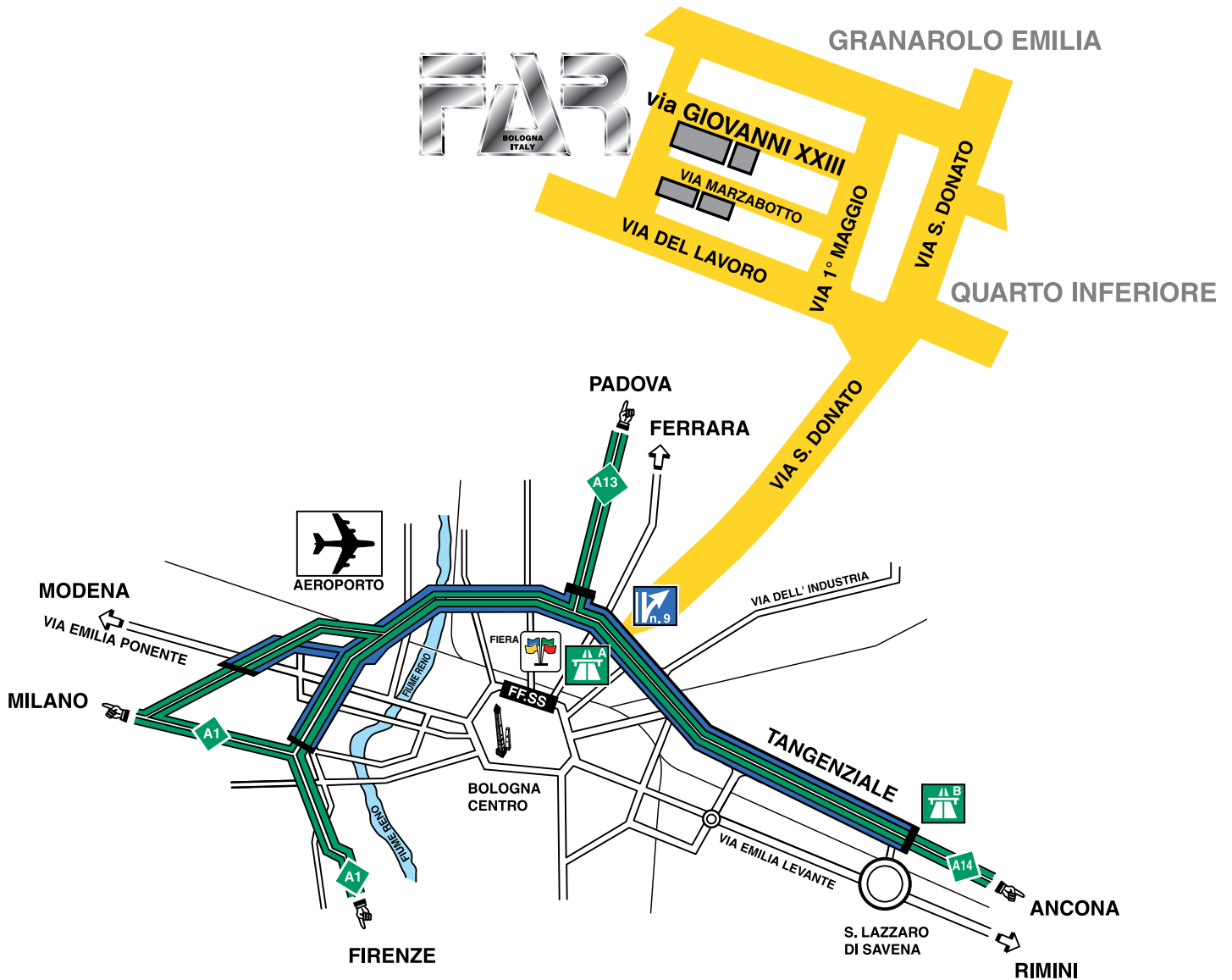

“BOLOGNA - FIERA”



“BOLOGNA - S. LAZZARO”

n. 9
 S. DONATO/GRANAROLO EMILIA
 CADRIANO/MINERBIO



SEDE • HEAD OFFICE • SIEGE • HAUPTSITZ • SEDE • SIEDZIBA • ЦЕНТРАЛЬНЫЙ ОФИС:

Via Giovanni XXIII, 2 - Fraz. Quarto Inferiore
40057 Granarolo Emilia - Bologna - Italy
Tel. +39 - 0516009511 - TELEFAX +39 - 051767443
Fax EXPORT +39 - 051768284

DEPOSITO • WAREHOUSE • DEPOT • WARENLAGER • ALMACEN • ODDZIAŁ • СКЛАД:

20099 Sesto San Giovanni - Milano - Italy
Via Archimede, 8
Tel. +39 - 022409634
TELEFAX +39 - 0226222279

E-mail: export@far.bo.it - itacom@far.bo.it

WEB: www.far.bo.it